

diabla



2021

**d|abla**

2021

Let's celebrate  
the beauty of unusual  
places and extreme  
landscapes, with that  
strange uniqueness  
that overwhelms us  
as our own.

<sup>ES</sup> Celebramos la belleza de los lugares poco comunes  
y los paisajes extremos, con esa extraña singularidad que  
nos sobrecoge como propia.

---

006	Intro
008	Spring
034	Summer
060	Autumn
086	Winter
114	Previous seasons
170	Designers
176	Our spaces
180	Technical section

---

Spring.  
Fuji Matsuri Shibazakura, Monte Fuji, Japan.  
Los Ciclos Lagoon, Lanzarote, Spain. Quebrada de la Chimba Reserva Nacional, Antofagasta, Chile. Gardens of Versailles, Paris, France.

<sup>EN</sup> Let's take a trip to extraordinary places. Unusual landscapes, some real and some imaginary. Let's dream for a moment about the possibility of being there, marveling at their astonishing rarity, their intense exuberance or their harsh charm. Let's celebrate the unique corners that the earth gives us. Sometimes in inhospitable or secluded areas, sometimes just around the corner.

<sup>ES</sup> Hagamos un viaje por lugares extraordinarios. Paisajes poco comunes, algunos reales y otros ilusorios. Soñemos por un momento con la posibilidad de estar ahí, maravillados por su asombrosa rareza, su intensa exuberancia o su áspero encanto. Celebremos los rincones singulares que nos regala la tierra. A veces en áreas inhóspitas o apartadas, otras a la vuelta de la curva.

---

Summer.  
Namib Desert, Namib, South Africa. Salar de Uyuni, Potosi, Bolivia. Grand Prismatic Spring, Yellowstone, Wyoming, United States. La Bureba sunflower fields, Burgos, Spain.

---

Autumn.  
The Irati Forest, Navarra, Spain. Eduardo Avaroa Andean Fauna National Reserva, Los Andes, Bolivia. Dandenong Ranges National Park, Melbourne, Victoria, Australia. Pekelmeer salines, Bonaire Island, Netherlands Antilles.

---

Winter.  
Queen Mary's land, Antarctic. Apuan Alps, Toscana, Italy. Alaska, Arctic, Asia, América del Norte, Europa. Saint-Sauveur, Québec, Canada.

<sup>EN</sup> f. Each of the four parts into which the year is divided: the seasons are four, spring, summer, autumn and winter. -1- Weather, season: the rainy season, the strawberry season, the mowing season. <sup>ES</sup> f. Cada una de las cuatro partes en que se divide el año: las estaciones son cuatro, primavera, verano, otoño e invierno. -1- Tiempo, temporada: estación de las lluvias, de la fresa, de la siega.

<sup>ES</sup> En este viaje imaginado nos acompañarán las nuevas colecciones de Diabla, para poder relajarnos durante el recorrido, pues va a durar todo un año. Sintamos el verdor de los bosques; la fragancia de los campos de flores; la sensación de inmensidad y de soledad del desierto; la frialdad de las quebradas superficies de una cantera o de territorios glaciales. Descubramos lagunas y aguas termales de sorprendentes colores, árboles de piedra, desiertos y montañas de sal... Paisajes reales, aunque parezcan inventados.

<sup>EN</sup> On this imagined trip we will be accompanied by the new Diabla collections, so we can relax during the tour, as it will last a whole year. Let us feel the greenery of the forests; the fragrance of flower fields; the feeling of vastness and loneliness of the desert; the coldness of the broken surfaces of a quarry or of glacial territories. Let's discover lagoons and hot springs of surprising colours, stone trees, deserts and mountains of salt... Real landscapes, even if they seem invented.

We made our new collections travel to all these exotic places and we placed them in imaginary architectural spaces. Artificial settings inspired by what has been seen and experienced in this fictitious expedition. Like when a trip influences us so much that it leaves a mark on the design of our daily spaces and, even, of our personal projects. At Diabla we visualize our collections in all kinds of places and scenarios -they do not know of seasons or restricted territories, only of outdoor environments, creatively designed to be used throughout the year. Stimulating, colourful and stylish spaces. This is how we envision an ideal outdoor environment at Diabla, and with that inspiring purpose we develop our collections.

Hemos hecho viajar nuestras nuevas colecciones hasta todos estos exóticos lugares para después ubicarlas en espacios ilusorios más arquitectónicos. Ambientaciones artificiales inspiradas en lo visto y lo vivido en esta ficticia expedición. Como cuando un viaje nos influye tanto, que produce una huella en el diseño de nuestros espacios cotidianos e, incluso, de nuestros proyectos personales. Y es que en Diabla visualizamos nuestras colecciones en todo tipo de lugares y escenarios, que no entienden de estaciones ni de territorios restringidos. Solo de ambientes exteriores, diseñados con creatividad y proyectados para su uso durante todo el año. Espacios estimulantes, coloristas y con mucho estilo. Así es como nos imaginamos un ambiente de exterior ideal en Diabla y con ese inspirador propósito desarrollamos nuestras colecciones.

SPRING

PRIMAVERA

8

9

ARP

MADE STUDIO





EN Delicate as the first caresses of the sun in spring. Colourful as the floral explosion that accompanies it, sometimes with such power that it is hard to believe the exuberance of the scenes before our eyes. The Arp collection has a little of each of these very distinctive features of spring. Its light design, while also soft and comfortable, invites you to abandon yourself without resistance to the sweet embraces of its textile elements, and, on the other hand, a choice of daring and unique colours allows you to create environments in which the contagious and cheerful spring energy is present all year round.

ES Delicada como las primeras caricias del sol en primavera. Colorista como la explosión floral que la acompaña, a veces con tanta potencia que cuesta creer que sea verdad la exuberancia de las escenas que se nos muestran ante nuestros ojos. La colección Arp tiene un poco de cada uno de estos rasgos tan distintivos de la primavera. Su diseño liviano, pero a la vez mullido y confortable, invita a abandonarse sin resistencia a los dulces abrazos de sus elementos textiles, mientras que, por otro lado, una elección de tonos atrevidos y singulares permite crear ambientes en los que la contagiosa y alegre energía de la primavera esté presente todo el año.

<sup>12</sup> EN An outdoor seating and lounge collection designed by Made Studio  
 ES Una colección para áreas de descanso al aire libre diseñada por Made Studio.



1. <sup>EN</sup> It is composed of an armchair, two sofas, and two tables, which can be used to configure outdoor lounges.  
<sup>ES</sup> Integrada por una butaca, dos sofás y dos mesas para configurar salones exteriores.



14

ARP

Made Studio



<sup>EN</sup> Fresh and radiant. This is Arp, like the beginning of spring.  
<sup>ES</sup> Fresca y radiante. Así es Arp, como el inicio de la primavera.

15



N 35° 41' 7.296"E E 139° 45' 11.123"

Fuji Matsuri Shibazakura, Monte Fuji, Japan

LILLY

DEMOCRÀCIA ESTUDIO

16

17



<sup>EN</sup> Green is the colour of the first shoots of spring. And as incredible as it may seem, it is also the colour from a lagoon in Lanzarote known as Charco Verde, where we have arrived with our Lilly collection, ready to immerse ourselves in its waters and relax on its soft seats. Lilly's stylish modules in an unusual pink are almost the least extravagant of a landscape with so many contrasts, between the intense green colour of the water, a mixture of algae and sulfur, plus the sand and black rock walls of the beach found this lagoon. By the way, a very inspiring colour trio for an outdoor lounge area.

<sup>ES</sup> El verde es el color de los primeros brotes de la primavera. Y por muy increíble que parezca, también de esta laguna de Lanzarote conocida como el Charco Verde, adonde hemos llegado con nuestra colección Lilly dispuestos a sumergirnos en sus aguas, para después relajarnos en sus mullidos asientos. Los estilosos módulos de Lilly en un inusual rosa son casi lo menos extravagante de un paisaje con tantos contrastes, entre el intenso color verde del agua, por una mezcla de algas y azufre, más la arena y paredes de roca negra de la playa en la que se encuentra esta laguna. Por cierto, un trio de color muy inspirador para una zona de relax al aire libre.

18

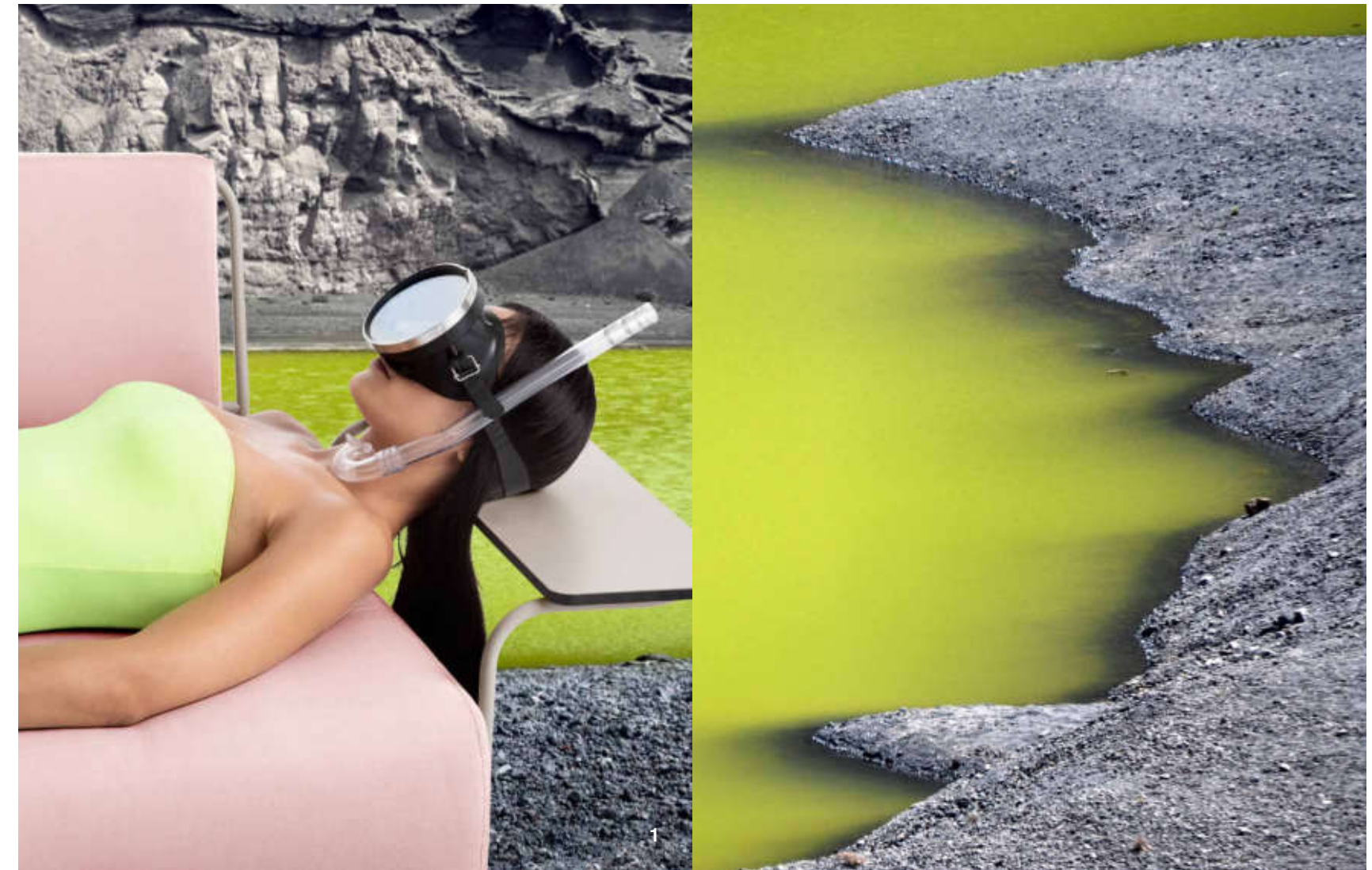

<sup>EN</sup> Designed by Democràcia Estudio, Lilly is a collection of modular armchairs with a highly graphic aesthetic. <sup>ES</sup> Diseñada por Democràcia Estudio, Lilly es una colección de sillones modulares con una estética muy gráfica. 19

1. <sup>EN</sup> It's tubular structure and name are a tribute to the Bauhaus designer Lilly Reich. <sup>ES</sup> Su estructura tubular y su nombre son un homenaje a la diseñadora de la Bauhaus Lilly Reich.





20

EN Volcanic stone, lime green and pink, a trio of colours to replicate!  
ES Piedra volcánica, verde lima y rosa, ¡un trio de color para copiar!



LILLY

Democràcia Estudio

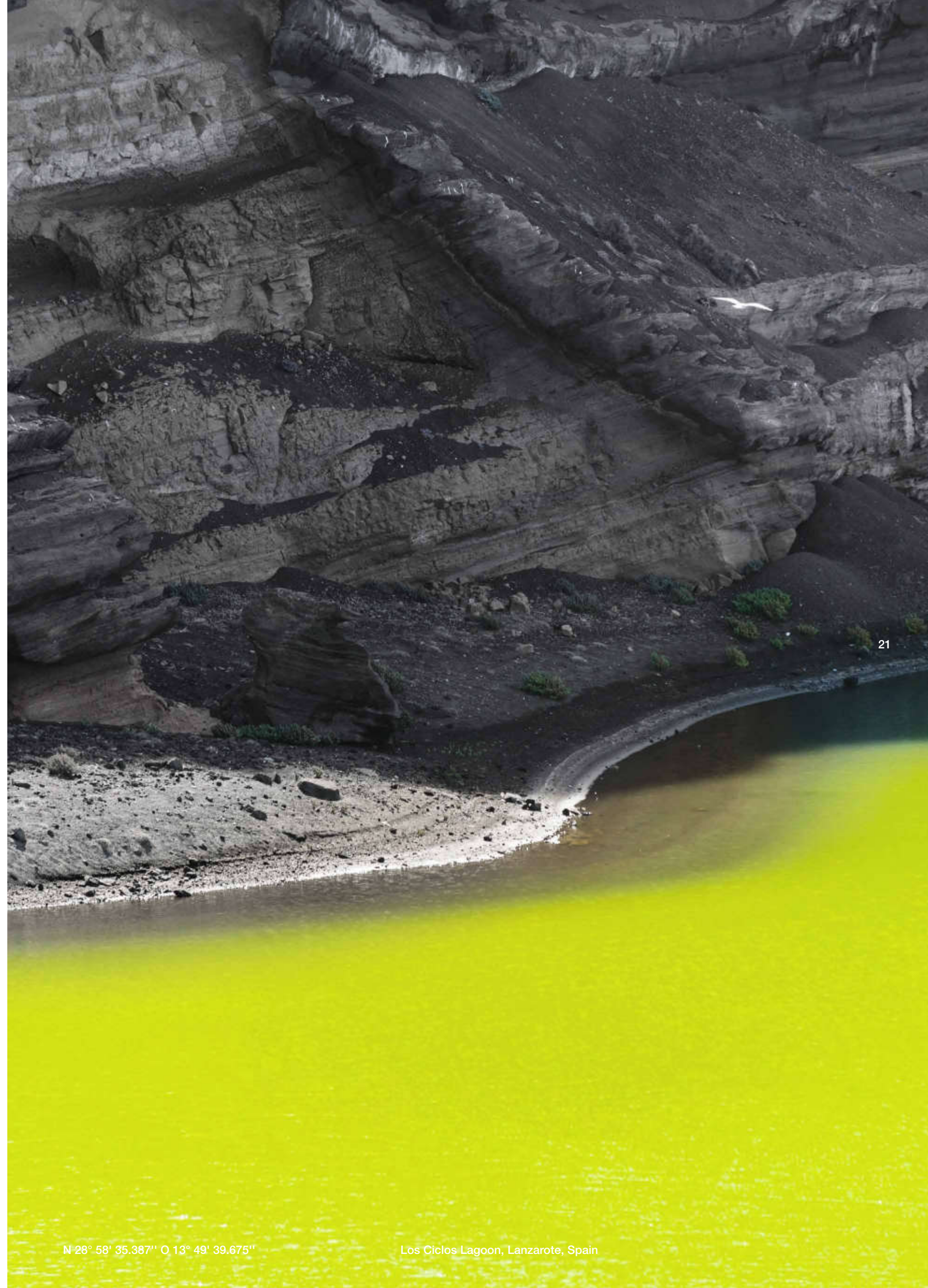

21

N 28° 58' 35.387" O 13° 49' 39.675"

Los Ciclos Lagoon, Lanzarote, Spain

GRILL

MUT DESIGN

22

23



24

EN Grill evokes artisan wrought iron furniture in a contemporary key.  
ES Grill evoca en clave contemporánea al mobiliario artesano en forja.



GRILL

Mut Design



25

S 32° 50' 1.272" O 70° 35' 53.379"

Quebrada de la Chimba Reserva Nacional, Antofagasta, Chile



EN Like flamingos in the middle of a technical stop, we have arrived with our Grill collection to this cactus oasis in the Quebrada de la Chimba National Reserve, Chile. Just being there, with your feet touching the sand, the pleasant spring temperature gets into your body. We quickly realize that a bit of *la vie en rose* goes well with this landscape. Because when we design outdoor spaces, we often tend to choose neutral and earth tones that blend harmoniously into the environment. However, injecting them with a daring colour, totally exotic and alien to the territory, can be a very original and stylish option.

ES Como unos flamencos en medio de una parada técnica hemos llegado con nuestra colección Grill hasta este oasis de cactus en la Reserva Nacional Quebrada de la Chimba, Chile. Solo de estar a su lado, con los pies tocando la arena, se te mete en el cuerpo la agradable temperatura de la primavera. Enseguida nos damos cuenta de que un poco de *la vie en rose* no le sienta nada mal a este paisaje. Y es que cuando proyectamos espacios exteriores, a menudo tendemos a elegir tonos neutros y de la tierra que se integren armónicamente en el entorno. Sin embargo, inyectarles un color atrevido, totalmente exótico y ajeno al territorio, puede ser una opción muy original y estilosa.

EN Let's reclaim the sparkle of pink integrated with style!  
 ES ¡Reivindiquemos la chispa de un rosa integrado con estilo!



PLISY UP

ALEJANDRA GANDÍA-BLASCO

28

29

<sup>EN</sup> The gardens of Versailles are designed with an intentional geometry that is vehemently perceived, not only in the distribution of space but also in the flower beds and plant elements. We have travelled there for their season of greatest splendor with the Plisy collection. Luminaires with an angular shade inspired by pleated fabrics, reproduced in a rigid and surprising polyethylene material. Through their geometries, the clipped shapes of Versailles and Plisy Up are like two bodies from different eras capable of recognizing and connecting beyond space and time.

30

<sup>ES</sup> Los jardines de Versailles están diseñados con una intencionada geometría que se percibe de manera vehemente, no solo en la distribución del espacio sino también en parterres y elementos vegetales. Nos hemos trasladado a ellos en su estación de mayor esplendor con la novedad de la colección Plisy. Unas luminarias con una angulosa pantalla inspirada en los modelos plisados de tela, solo que reproducido en un rígido y chocante polietileno. A través de sus geometrías, los recortados tejos de Versailles y Plisy Up son como dos cuerpos de diferentes épocas capaces de reconocerse y conectar más allá del espacio y el tiempo.



<sup>EN</sup> An outdoor floor lamp with rechargeable LED technology, specially designed to illuminate tables or corners. <sup>ES</sup> Una lámpara de pie de exterior con tecnología LED recargable, especialmente ideada para iluminar mesas o rincones.

31





32

EN The magic of connecting in time and space through geometry.  
ES La magia de conectar en el tiempo y el espacio a través de la geometría.



PLISY UP

Alejandra Gandía-Blasco



33

N 48° 51' 12.276" E 2° 20' 55.68"

Gardens of Versailles, Paris, France

SUMMER

VERANO



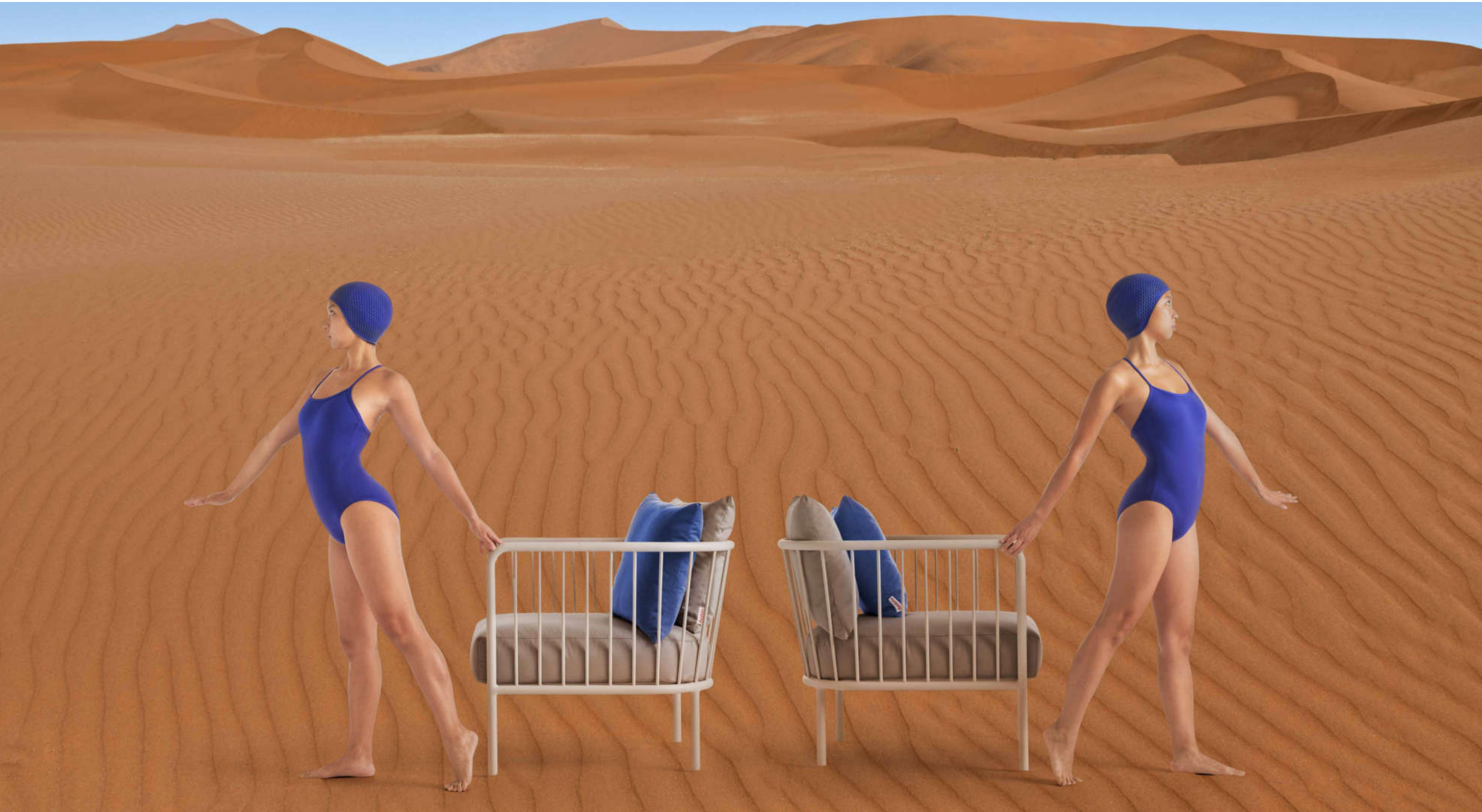

<sup>EN</sup> Contrasts, like those between the temperatures of day and night in the desert; like those in the design of the Arp collection, with an appearance that is both strong and light. Its solid structure and voluminous textile elements are a sought-after contrast to the lightness of its backrests, inspired by the strings of a harp. A design that must be viewed from all angles.

<sup>ES</sup> Contrastes, como los de la temperatura del día y la noche en el desierto; como los del diseño de la colección Arp, con una apariencia que al mismo tiempo es contundente y ligera. Su sólida estructura y sus voluminosos elementos textiles constituyen un contraste buscado con respecto a lo liviano de sus respaldos, inspirados en las cuerdas de un arpa. Un diseño que debe permitirse observar desde todos los ángulos.

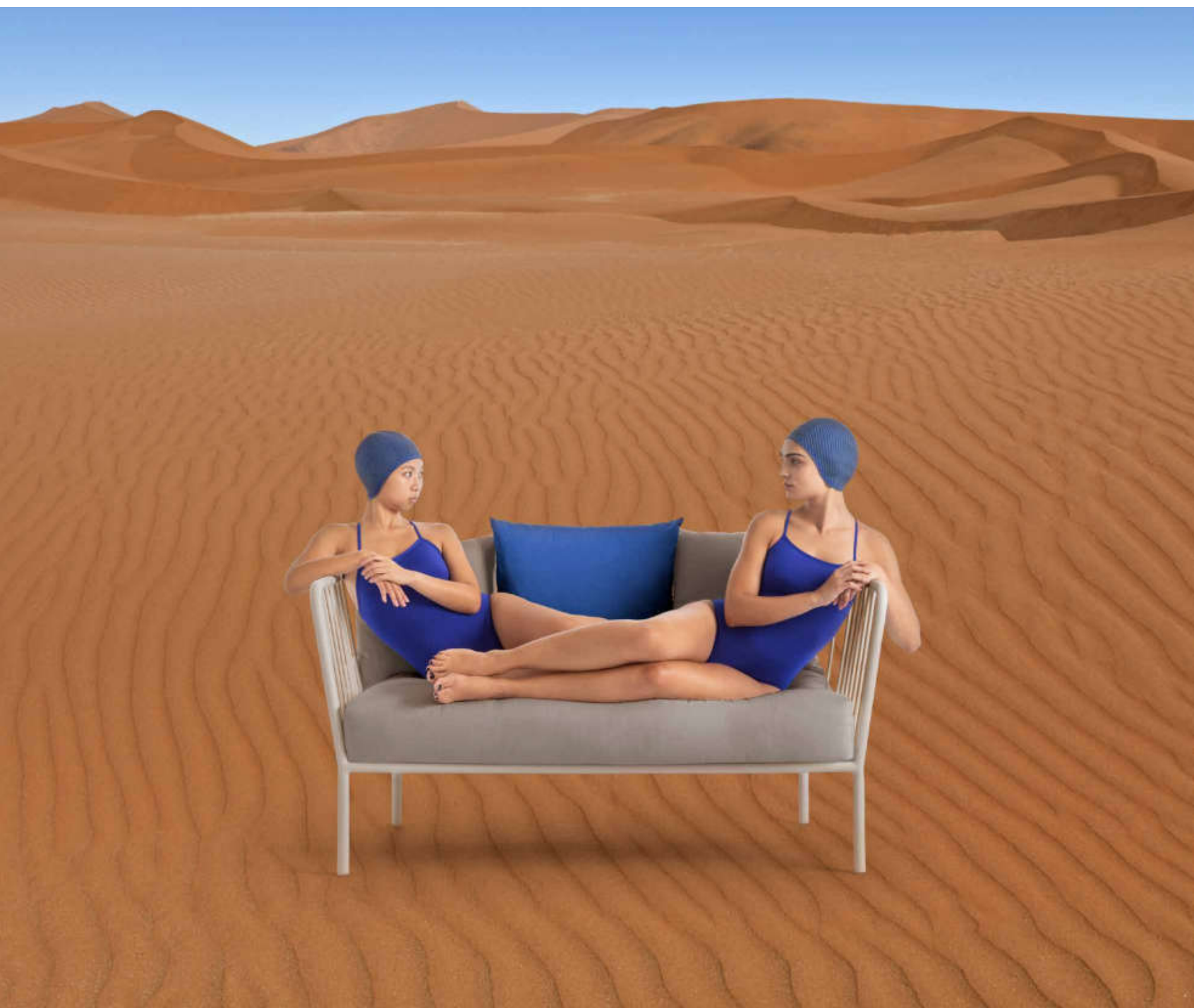

<sup>EN</sup> The striations in the desert sand are somewhat reminiscent of Arp's backs.  
<sup>ES</sup> Las estrías de la arena del desierto recuerdan, en cierto modo, a los respaldos de Arp.

Strong and light,  
Arp is a collection  
of contrasts



<sup>ES</sup> Contundente y ligera,  
Arp es una colección de contrastes.



<sup>EN</sup> A free installation allows you to enjoy all its design details. <sup>ES</sup> Una libre instalación permite disfrutar de todos sus detalles de diseño.

Relaxing like  
the sound of  
a harp

<sup>ES</sup> Relajante como el sonido de un arpa.

Like day  
and night  
in the desert



<sup>ES</sup> Como el día y la noche  
en el desierto.



<sup>EN</sup> Arp's cushions and seats are made of outdoor polyurethane foam. They are upholstered with water-repellent fabrics, so they can perfectly withstand water.  
<sup>ES</sup> Los cojines y asientos de Arp son de gomaespuma de poliuretano para exterior. Están revestidos con tejidos hidrófugos, así que aguantan perfectamente el agua.



EN The airy tubular frame lets the breeze flow on hot days.  
 ES La aireada disposición de los tubos deja correr la brisa en los días calurosos.

Its best profile  
 is all its profiles



ES Su mejor perfil son todos.



EN The upholstery is removable, so it can be washed.  
 ES Las tapicerías son desenfundables, por lo que se pueden lavar.



ES Para repantigarse sin tiempo, hasta que el desierto florezca.



Lie down like no time  
 is passing, until dessert blooms



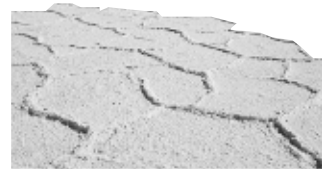

<sup>EN</sup> The Salar de Uyuni was a prehistoric lake.  
<sup>ES</sup> El salar de Uyuni fue prehistóricamente un lago.

*Basic lines  
 that reduce their  
 simplicity*

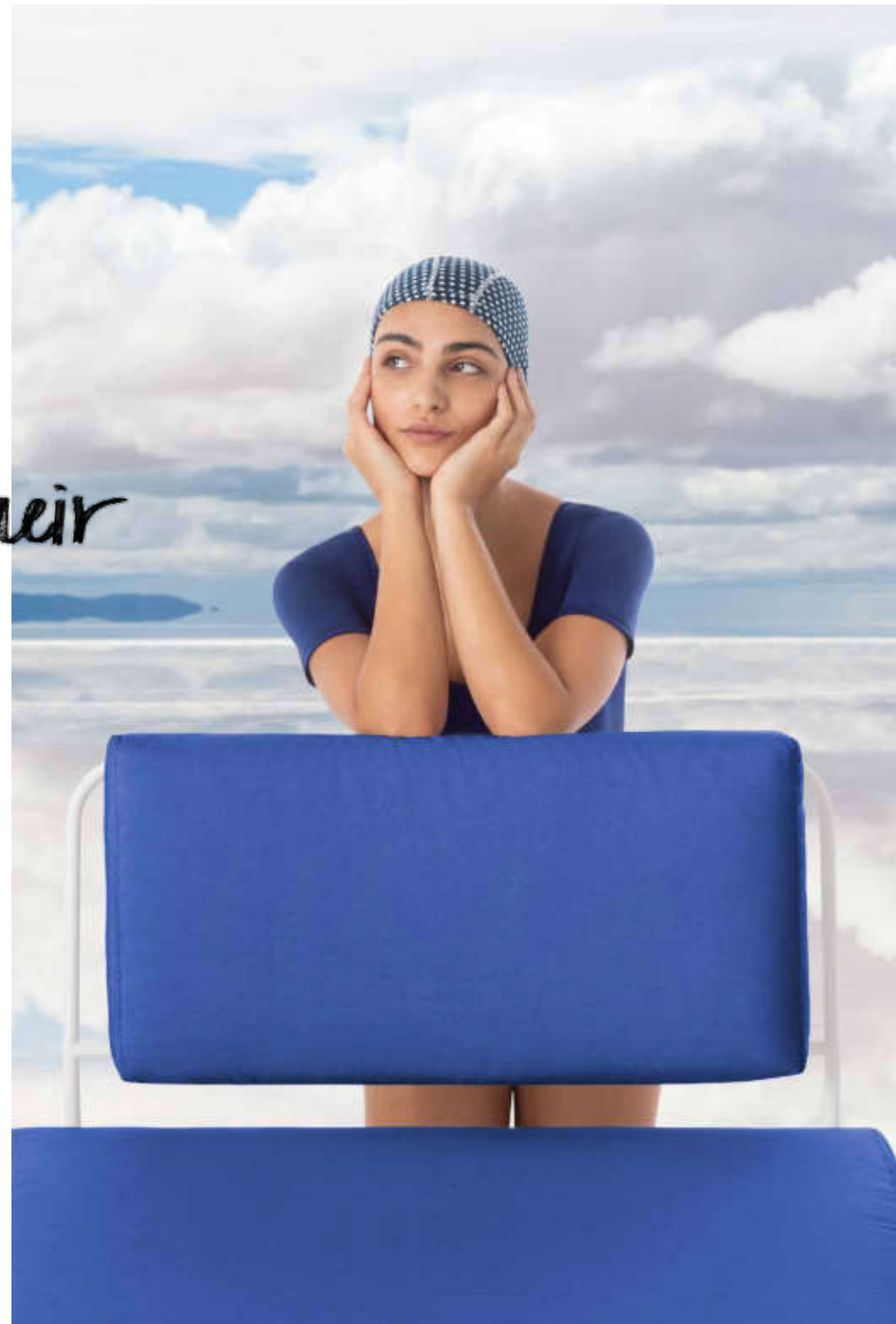

<sup>EN</sup> The surfaces are not rigid. They have a soft and pleasant touch.  
<sup>ES</sup> Las superficies no son rígidas. Tienen un tacto blando y agradable.



*When it rains,  
 it reflects the clouds  
 and the sky  
 producing a mirror effect*



<sup>ES</sup> Cuando llueve, refleja las nubes y el cielo produciendo un efecto espejo.

<sup>EN</sup> Lilly is composed of an armless chair and two other chairs with side tables to the left or right. <sup>ES</sup> Lilly está integrada por una butaca sin brazos y otras dos con mesillas a izquierda o derecha.

<sup>EN</sup> Not all heroes wear capes, nor are all deserts made of sand. The Salar de Uyuni in Bolivia is, as well as the largest salt desert in the world, the highest one. Lying on the Lilly modules looking up at the sky, amongst almost 11,000 km<sup>2</sup> of salt, you can feel as if you are floating in the clouds. What a great relaxation therapy is the feeling of vastness.

<sup>ES</sup> Ni todos los héroes llevan capa, ni todos los desiertos son de arena. El salar de Ayuni en Bolivia es, aparte del desierto de sal más grande del mundo, el que además se encuentra a una mayor altura. Recostado en los módulos de Lilly mirando al cielo, en medio de casi 11.000 km<sup>2</sup> de sal, se puede llegar a sentir como si se estuviera flotando entre las nubes. Qué gran terapia de relax es la sensación de inmensidad.





<sup>ES</sup> The structure is made of powder coated tubular steel with a textured finish. The seats and backs are made of outdoor polyurethane foam. <sup>ES</sup> La estructura es de tubo de acero termolacado con un acabado texturizado. Los asientos y respaldos son de gomaespuma de poliuretano para exterior.



*Soft and pleasant touch*



<sup>EN</sup> Blunt volume, featherweight. Easily reconfigurable and casual positions. <sup>ES</sup> Volumen contundente, peso pluma. Posiciones casuales fácilmente reconfigurables.

# GRILL





<sup>EN</sup> The Grill collection includes a series of barstools and high tables. They can be used to furnish contract areas, as well as private homes. <sup>ES</sup> La colección Grill incluye una serie de taburetes y mesas altas tipo bar. Se pueden usar para equipar áreas contract, así como viviendas privadas.



*Stable and lightweight,  
it can be anywhere*



<sup>EN</sup> Inside or outside? Where shall we have our aperitif? Grill's tubular structure is not round, but square. <sup>ES</sup> ¿Dentro o fuera? ¿Dónde tomamos el aperitivo?. La estructura tubular de Grill no es de formato redondo, sino cuadrado.



ES Los colores de la Gran Fuente Prismática cambian en función de la temperatura del agua.

The colours of the Large Prismatic Fountain change depending on the water temperature



Like the Great Prismatic Fountain, Grill's palette is very colour full



ES Como la Gran Fuente Prismática, la paleta de color de Grill es muy colorista.

EN Minimal profiles simulate continuous structures.  
ES Perfiles mínimos simulan estructuras continuas.

EN The colours of the Great Prismatic Fountain in Yellowstone Park are not its only attraction. Because they are hot springs, a mist makes the environment even more unique. Its colours are produced by the dispersion of white light through an optical prism, caused by bacteria that generate these colours depending on the temperature of the water in each area. In their honor, we are having an expedition with Grill in white.

ES Los colores de la Gran Fuente Prismática del parque de Yellowstone no son su único atractivo. Al ser aguas termales, una neblina hace todavía más singular el entorno. Sus colores se producen por la dispersión de la luz blanca mediante un prisma óptico, provocada por unas bacterias que generan esos tonos en función de la temperatura del agua en cada zona. En su honor, nuestra expedición con Grill en color blanco.

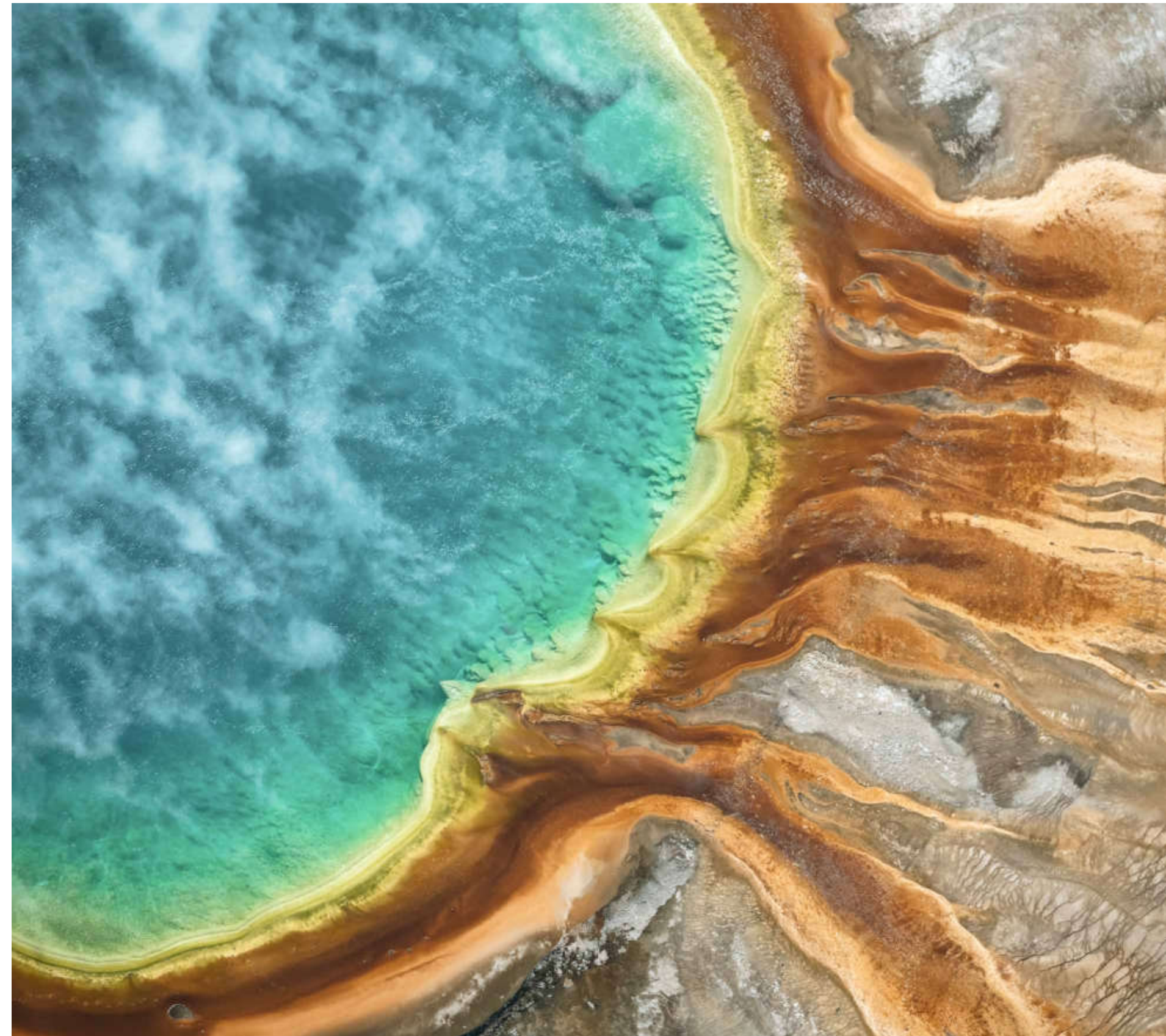





ES Elegante y espigada, como un girasol maduro.



Elegant and spiky, like a ripe sunflower

EN Sunflowers in full maturity are an exclusive summer spectacle. ES Los girasoles en plena madurez son un espectáculo exclusivo del verano.

La Bureba is a Spanish region sown with fields of sunflowers

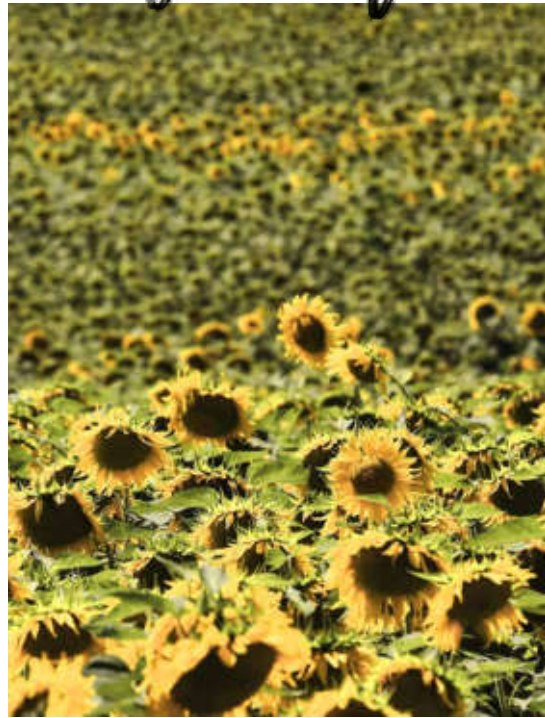

ES La Bureba es una comarca española sembrada de campos de girasoles.



EN Plisy Up is a rechargeable floor lamp with an autonomy of up to 6 hours. It can be used anywhere without the need for an outlet. ES Plisy Up es una lámpara de pie recargable con una autonomía de hasta 6 horas. Se puede usar de modo eventual en cualquier parte sin necesidad de un punto de luz.

EN If the French Provence is famous for its lavender cultivation, the Burgos region of La Bureba is famous for its sunflower fields. The most dynamic plant, in our eyes, reaches its maturity at the height of summer, urging us to take advantage of nights that are already becoming shorter. Plisy Up is a floor-standing light with the ideal height to illuminate a dining room or an outdoor lounge during endless summer evenings.

ES Si la Provenza francesa es famosa por su cultivo de lavanda, la comarca burgalesa de La Bureba lo es por sus campos de girasoles. La planta más dinámica, a la percepción de nuestros ojos, alcanza su madurez en el punto álgido del verano, apremiando a aprovechar sus noches que ya se acortan. Plisy Up es un modelo de pie con la altura idónea para iluminar un comedor o un salón exterior en las interminables veladas de verano.

Worship the sun, because its presence is ephemeral





<sup>ES</sup> Culto al sol, pues su cortesía es efímera. La luz para una interminable noche de verano.



The light for and endless summer night

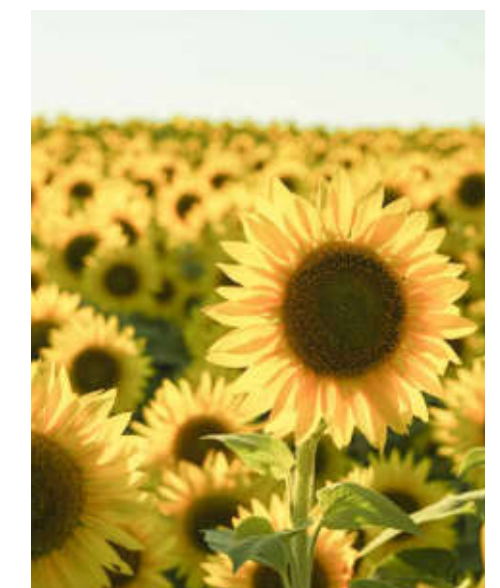

<sup>EN</sup> Intense yellow fields, like the summer sun. <sup>ES</sup> Campos amarillos intensos, como el sol del estío.

Autumn

Otoño

N 43° 0' 25.563" O 1° 5' 36.39"

61

The Irati Forest, Navarra, España, Spain

60

Arp



ARP

Made Studio





EN

Yellow is not only the colour of the sun, it is also the colour of autumn. Of those leafy carpets that nature gives us, as a reminder that we have to do the same in our homes. This combination of Arp in all yellow is undoubtedly a very daring bet. But also a choice with which to enjoy a brighter exterior during the less sunny months.

ES

El amarillo no es solo el color del sol, también lo es del otoño. De esas alfombras de hojas que nos regala la naturaleza, como recordatorio de que hemos de hacer lo propio en nuestros hogares. Esta combinación de Arp en un todo al amarillo es, sin duda, una apuesta muy atrevida. Pero también una elección con la que disfrutar de un exterior más luminoso durante los meses de menos luz.

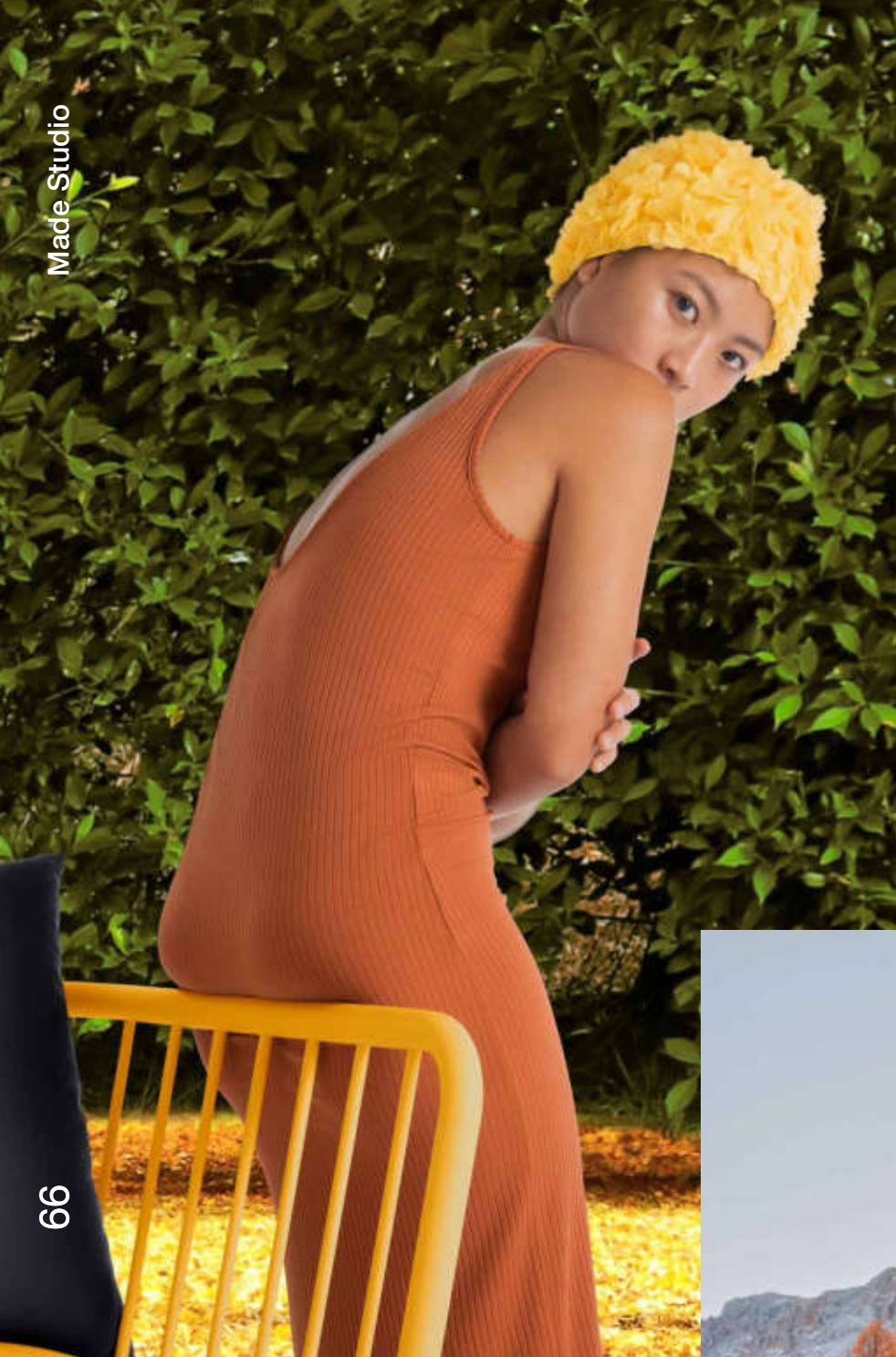

EN Arp allows you to choose the structure and textiles in a single tone, but also to mix colours. ES Arp permite elegir estructura y textiles en un solo tono, pero también mezclar colores.

EN Autumn also has its own splendor, illuminated by powerful yellows, reds and green. ES El otoño tiene también su propio esplendor, iluminado por potentes amarillos, rojos y verdes.



EN The vibrant autumnal colours of the beech-fir forest of the Irati Forest in Navarra are as captivating as they are inspirational when designing an outdoor environment. ES Los vibrantes colores otoñales del hayedo-abetal de la Selva de Irati en Navarra son tan arrebatadores como inspiracionales para diseñar un ambiente exterior.

EN At Diabla we have the antidote to the danger of letting yourself languish in the fall: combat it with comfortable, stylish and inviting outdoor spaces. ES En Diabla tenemos el antídoto al peligro de dejarse languidecer por el otoño: combatirlo con ambientes exteriores cómodos y estilosos que inviten a ser usados.

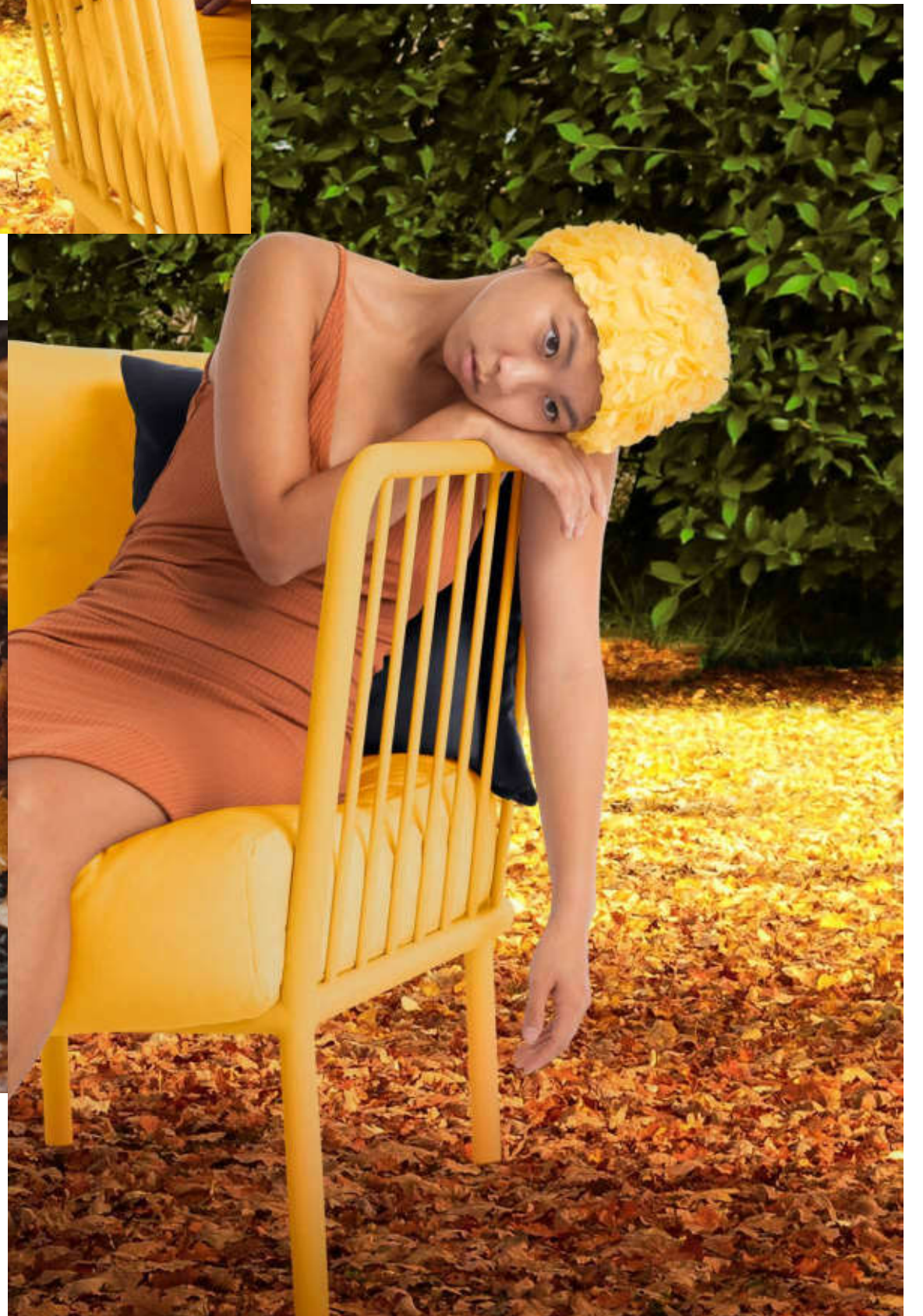

# LILLY

# Democràcia Estudio





EN

Not all deserts are made of sand, nor are all trees made of plant matter. Near the Ayuni salt desert there are rock formations known as stone trees, in the arid Siloli desert. What puzzling extreme landscapes Bolivia hides! Let us indulge in a contemplative pause in Lilly's comfort, while the intense wind that shapes them gives respite.

ES

Ni todos los desiertos son de arena, ni todos los árboles de materia vegetal. Cerca del desierto de sal de Ayuni se encuentran estas formaciones rocosas conocidas como árboles de piedra, en el árido desierto de Siloli. ¡Qué desconcertantes paisajes extremos esconde Bolivia! Entreguémonos a una pausa contemplativa sobre la comodidad de Lilly, mientras el intenso viento que les da forma dé tregua.



1. <sup>EN</sup> The rounded phenolic tabletop side tables can also be used as armrests. <sup>ES</sup> Las redondeadas mesas auxiliares de tablero fenólico también se pueden usar como apoyabrazos.



<sup>EN</sup> Let us indulge in a contemplative pause in Lilly's comfort. <sup>ES</sup> Entreguémonos a una pausa contemplativa sobre la comodidad de Lilly.



2. <sup>EN</sup> Despite their volume, reconfiguring Lilly modules doesn't take a lot of effort, since the seat and backrest are made of light polyurethane foam. <sup>ES</sup> A pesar de su volumen, reconfigurar los módulos de Lilly no supone un gran esfuerzo ya que el asiento y respaldo son de una ligera gomaespuma de poliuretano.



<sup>EN</sup> The modules can be put together loosely or they can be ganged using two included aluminium pieces. <sup>ES</sup> Los módulos se pueden juntar sueltos o fijar mediante dos piezas de aluminio incluidas.



# GRILL

# Mut Design





EN

Some forests are for fall. Their fragrance and the spectacle of colour that they offer in this season of the year are as seductive as the splendor of summer. Our expedition through unusual places has taken us to the giant eucalyptus forests of Victoria, Australia. And we have been captivated by their verticality, their robust thinness reminds us of Grill.

ES

Algunos bosques son para el otoño. Su fragancia y el espectáculo de color que ofrecen en esta estación del año, son tanto o más seductores que el esplendor del verano. Nuestra expedición por lugares poco comunes nos ha llevado hasta los bosques de eucaliptos gigantes de Victoria, en Australia. Y nos hemos quedado prendados de su verticalidad, cuya robusta delgadez nos recuerda a Grill.



1. <sup>EN</sup> The Grill collection offers four types of tables: two low to use as side or coffee tables, one dining height table and one bar height table. <sup>ES</sup> La colección Grill ofrece cuatro tipos de mesas: dos bajas para usar como auxiliares o de centro, una con la altura de un conjunto de comedor y otra alta tipo bar.

<sup>EN</sup> The armchair is perfect for a dining room or as a companion to the Ø 80 cm table. <sup>ES</sup> La silla con brazos es perfecta para un comedor o como compañera de la mesa de Ø 80 cm.



1

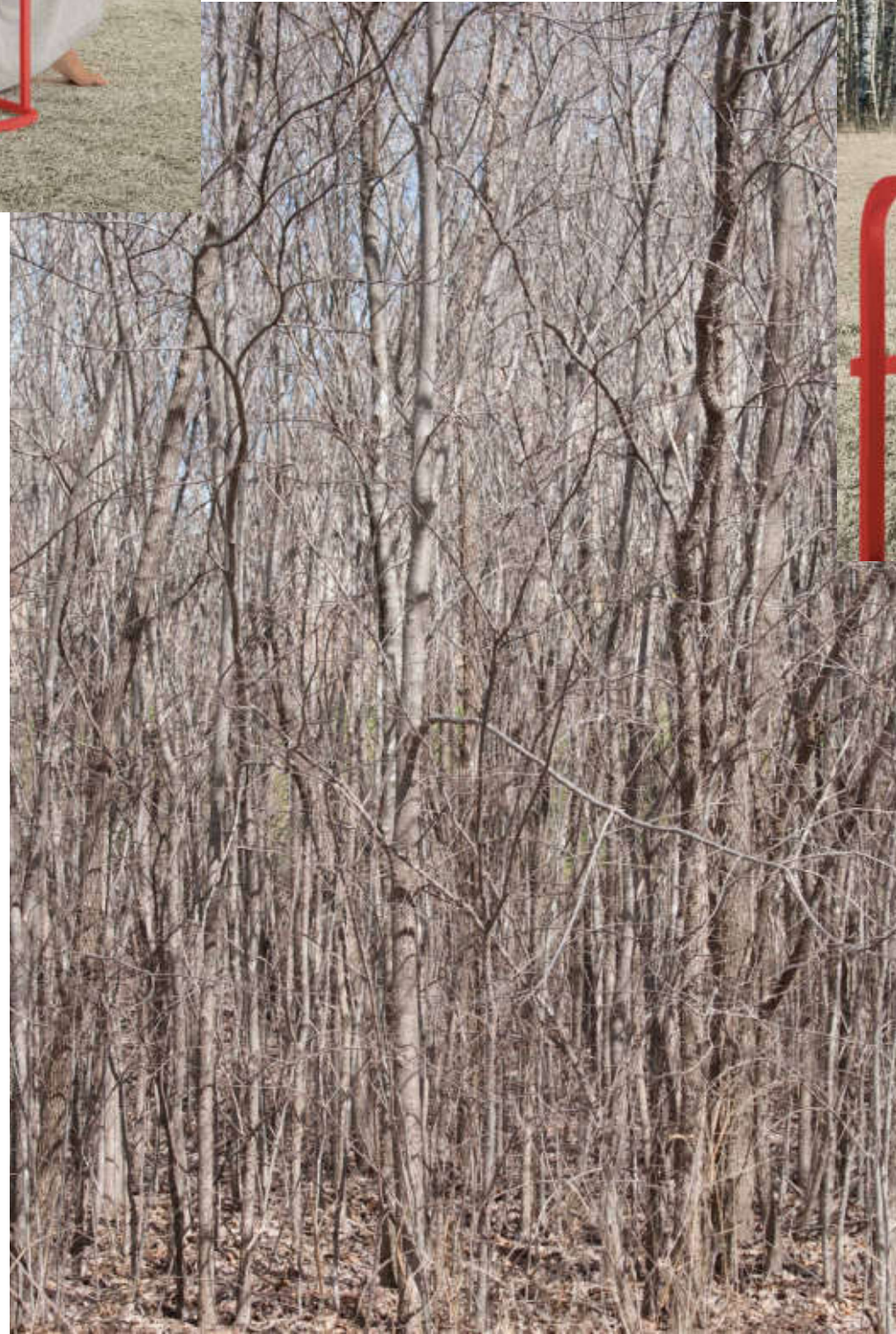

<sup>EN</sup> This may not be the most lively image of a eucalyptus forest, but doesn't Grill look amazing in this tone? It is ideal for brightening environments devoid of colour. <sup>ES</sup> Quizá esta no sea la imagen más vivaz de un bosque de eucaliptos, pero ¿a que gana mucho con Grill en este tono? Es ideal para iluminar entornos carentes de color.



2. <sup>EN</sup> The robust and solid appearance of Grill contrasts with the lightness of its aluminium structure. <sup>ES</sup> La apariencia robusta y maciza de Grill contrasta con la ligereza de su estructura de aluminio.



2

# PLISY UP

Alejandra Gandía-Blasco





EN

White mountains in the middle of the Caribbean. Naturally they are not made of snow, but pyramids of salt. On the island of Bonaire there are prolific salt flats that produce a most shocking landscape in such a tropical environment. Birds of all kinds come to take refuge here, but especially flamingos. So, to blend in, we have come up with a Plisy Up model in its most powerful tone yet.

ES

Montañas blancas en medio del Caribe. Naturalmente no son de nieve, sino pirámides de sal. En la isla de Bonaire se encuentran unas prolíficas salinas que producen un paisaje de lo más chocante en tan tropical entorno. A este paraje acuden a refugiarse aves de todo tipo, pero sobre todo flamencos. Así que, para mimetizarnos, nos hemos venido con el modelo de Plisy Up en su tono más potente.



1

1. <sup>EN</sup> Touch sensor switch. <sup>ES</sup> Sensor de encendido touch.

<sup>EN</sup> Harmony of forms. Thanks to its height, Plisy Up is an ideal floor lamp for intimately illuminating domestic and private spaces.  
<sup>ES</sup> Armonía de las formas. Por su altura, Plisy Up es una lámpara de pie idónea para iluminar con intimidad entornos domésticos y privados.

<sup>EN</sup> It can be used for dining rooms and terraces, both in homes and restaurants, but also to illuminate spaces or exteriors in a specific and ephemeral way.  
<sup>ES</sup> Se puede usar para comedores y terrazas, tanto en viviendas como en restaurantes, pero también para iluminar espacios o exteriores de manera puntual y efímera.



2

2. <sup>EN</sup> Plisy Up is attached to its frame, while its sister Plisy is not -the frame acts as a hanging pole.  
<sup>ES</sup> Plisy Up tiene el pie unido, mientras que el de su hermana Plisy no es fijo, sino un soporte.

<sup>EN</sup> Winter is a time of recollection, but it's not for everyone. The cold activates more than you think. Let's pay a well-deserved tribute to this misunderstood season. <sup>ES</sup> El invierno es tiempo de recogimiento, pero no para todos. El frío activa más de lo que se piensa. Hagamos un merecido tributo a este género incomprendido.

# WINTER

Queen Mary's land, Antarctic  
S 79° 24' 22.707" E 0° 18' 53.752"

<sup>EN</sup> ARP. Icy colours for an icy atmosphere. The final surprise: the Arp collection can be truly chameleonic just through the use of colour. Even its design seems different depending on the tones chosen for the structure and the textile elements. An invaluable added value of this collection that should not be missed to experiment with all the combinations it allows.

<sup>ES</sup> ARP. Colores gélidos para un ambiente glacial. La sorpresa final: la colección Arp puede ser verdaderamente camaleónica tan solo a través del color. Hasta su estética parece diferente en función de los tonos elegidos para la estructura y los elementos textiles. Un inestimable factor añadido de esta colección que no se debe dejar de aprovechar para experimentar con todas las combinaciones que permite.



ARP  
Made Studio

<sup>EN</sup> Arp in ice white and in the blue of the waters and skies of Antarctica, très chic! <sup>ES</sup> Arp en blanco hielo y en el azul de las aguas y los cielos de la Antártida, ¡très chic!

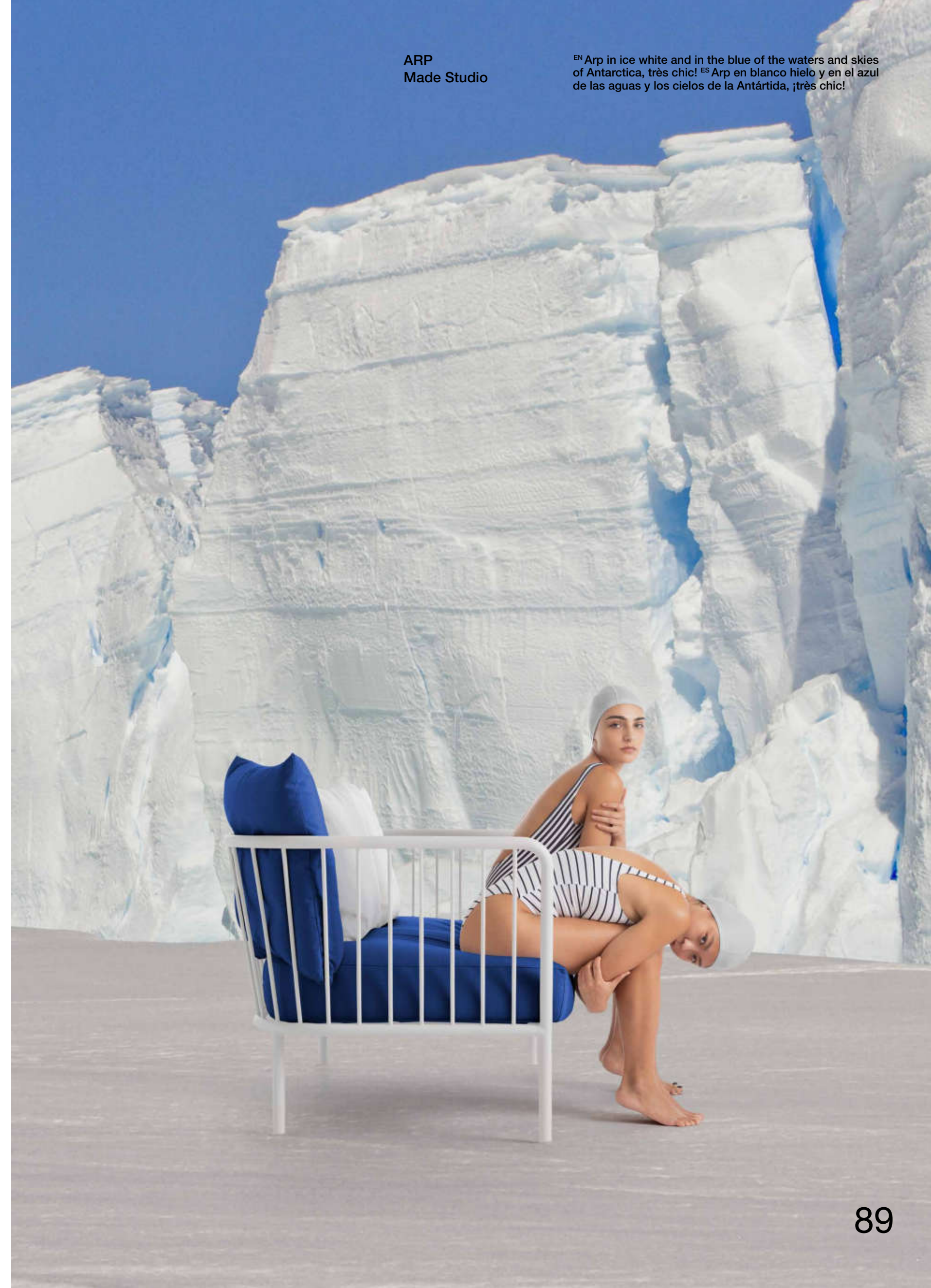



Queen Mary's land, Antarctic  
S 79° 24' 22.707" E 0° 18' 53.752"

<sup>EN</sup> Arp is a contemporary revision of XIX century iron furniture. <sup>ES</sup> Arp es una revisión desde el diseño contemporáneo de los muebles de hierro del siglo XIX.



ARP  
Made Studio





Apuan Alps, Toscana, Italy  
N 44° 3' 14.58" E 10° 3' 37.763"

<sup>EN</sup> LILLY. White landscapes tend to be associated with winter, cold, or inhospitable and extreme temperatures. But the journeys of our colourful Lilly collection through puzzling and ambiguous places have taught us that rarities are more common than it seems. And if there is anything that can resemble an icy landscape, it is a white marble surface like that of Carrara quarries.

<sup>ES</sup> LILLY. Los paisajes blancos tienden a asociarse con el invierno, el frío o las temperaturas inhóspitas y extremas. Pero los periplos de nuestra colorista colección Lilly por lugares desconcertantes y ambiguos nos han enseñado que las rarezas son más comunes de lo que parece. Y si hay algo que pueda asemejarse a un paisaje helado, es una superficie de mármol blanco como el de las canteras de Carrara.

LILLY  
Democràcia Estudio

<sup>EN</sup> Its three modules can be used to create large linear compositions. <sup>ES</sup> Sus tres módulos se pueden usar para proyectar grandes composiciones en línea.





Apuan Alps, Toscana, Italy  
N 44° 3' 14.58" E 10° 3' 37.763"



<sup>EN</sup> Lilly's materials endure in outdoor environments, be it summer or winter. <sup>ES</sup> Los materiales de Lilly aguantan en ambientes exteriores, ya sea verano o invierno.

LILLY  
Democràcia Estudio



<sup>EN</sup> GRILL. Winters in Alaska are so cold that it is not uncommon for temperatures to occasionally plummet to -40°C. But that does not mean that life is paralyzed. At Diabla, mentality and determination inspire us to design collections that allow us to create comfortable and appealing outdoor spaces. With the right equipment, they are a gift, and there is no point in depriving yourself.

<sup>ES</sup> GRILL. En Alaska los inviernos son tan fríos que no es raro que las temperaturas se lleguen a desplomar ocasionalmente hasta los -40°C. Pero no por ello la vida se paraliza. Su mentalidad y determinación en Diabla nos resulta inspiradora para diseñar colecciones que permitan proyectar cómodos y apetecibles espacios exteriores. Con el equipamiento adecuado, son un regalo del que no tiene sentido privarse.

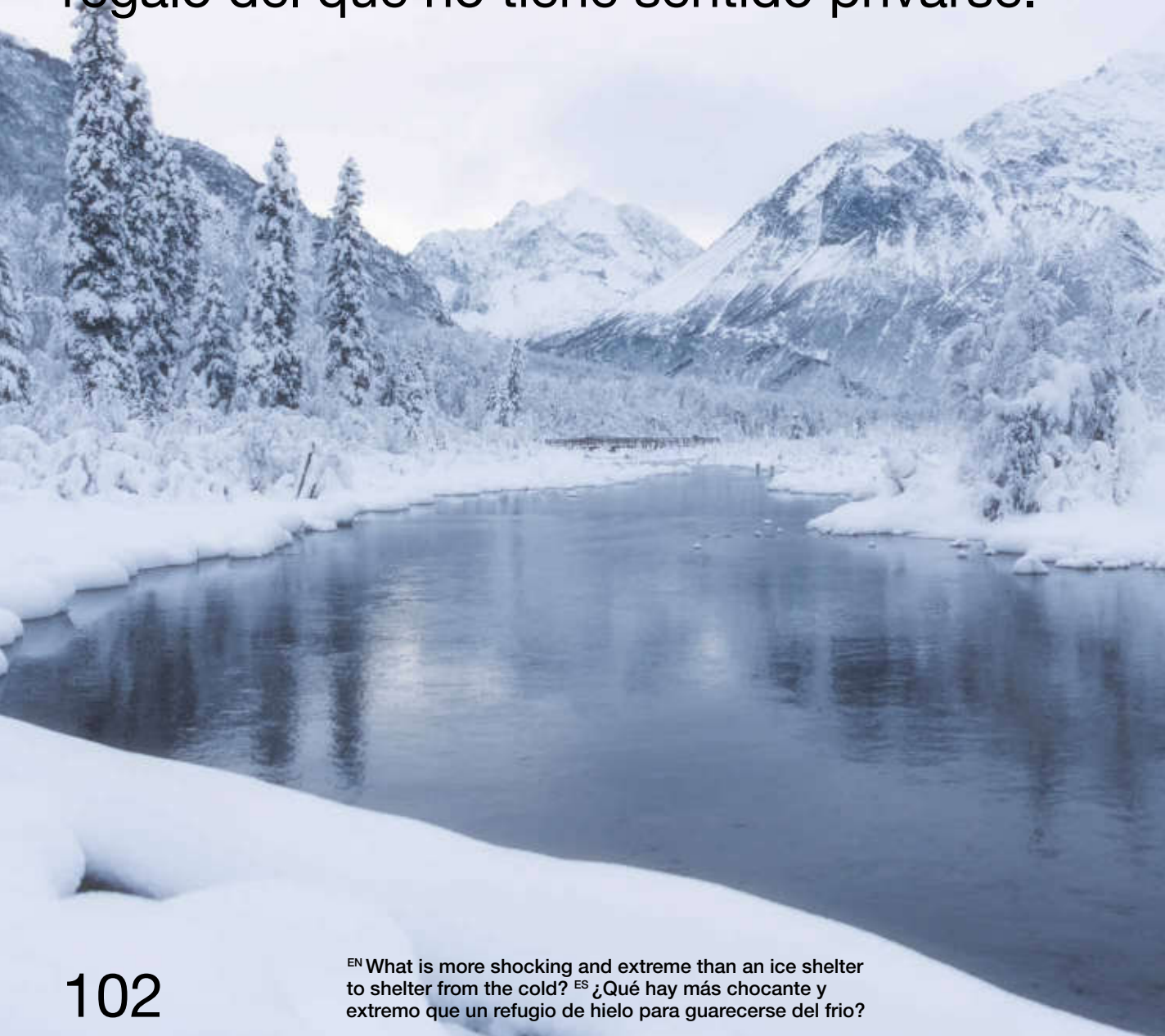



<sup>EN</sup> The high resistance of Grill is ideal for enjoying the outdoors on winter days. <sup>ES</sup> La alta resistencia de Grill es idónea para disfrutar del exterior los días más invernales.

Alaska, Arctic, Asia, América del Norte, Europa  
N 77° 37' 9.246" O 42° 48' 45.348"

<sup>EN</sup> The seats and backs are made of a special outdoor polyurethane foam. <sup>ES</sup> Los asientos y respaldos son de una gomaespuma de poliuretano especial para exterior.



GRILL  
Mut Design



<sup>EN</sup> The fabrics withstand the elements and tolerate water, are removable and washable. <sup>ES</sup> Los tejidos aguantan a la intemperie y toleran el agua, pudiéndose quitar y lavar.

<sup>EN</sup> PLISY UP. With this image of a Christmas postcard we finish our tour. The journey that began in spring through unusual places and extreme landscapes comes to an end in Canada, where we enjoy the exoticism of the snowfalls of the Saint-Sauveur area in Quebec. Especially if you are from the southern hemisphere or the Mediterranean, like us. Well bundled up and with Plisy Up, we set out to explore its corners.

<sup>ES</sup> PLISY UP. Con esta imagen de postal navideña terminamos nuestro recorrido. El viaje iniciado en primavera por lugares poco comunes y paisajes extremos llega a su fin en Canadá, donde disfrutamos del exotismo que también tienen las nevadas del área de Saint-Sauveur, en Quebec. Sobre todo, si se es del hemisferio sur o del Mediterráneo, como nosotros. Bien abrigados y con Plisy Up, nos lanzamos a explorar sus rincones.





<sup>EN</sup> Next to a sofa or in a reading corner, Plisy Up can be relocated to improvise environments. <sup>ES</sup> Junto al sofá o en un rincón de lectura, Plisy Up puede reubicarse para improvisar ambientes.

Saint-Sauveur, Québec, Canada  
N 60° 6' 31.212''O 113° 38' 33.287''

<sup>EN</sup> It can be kept indoors and used, occasionally, to be outside for a little while. <sup>ES</sup> Se puede tener dentro de casa y usarse, puntualmente, tan solo para estar un rato fuera.



PLISY UP  
Alejandra Gandía-Blasco

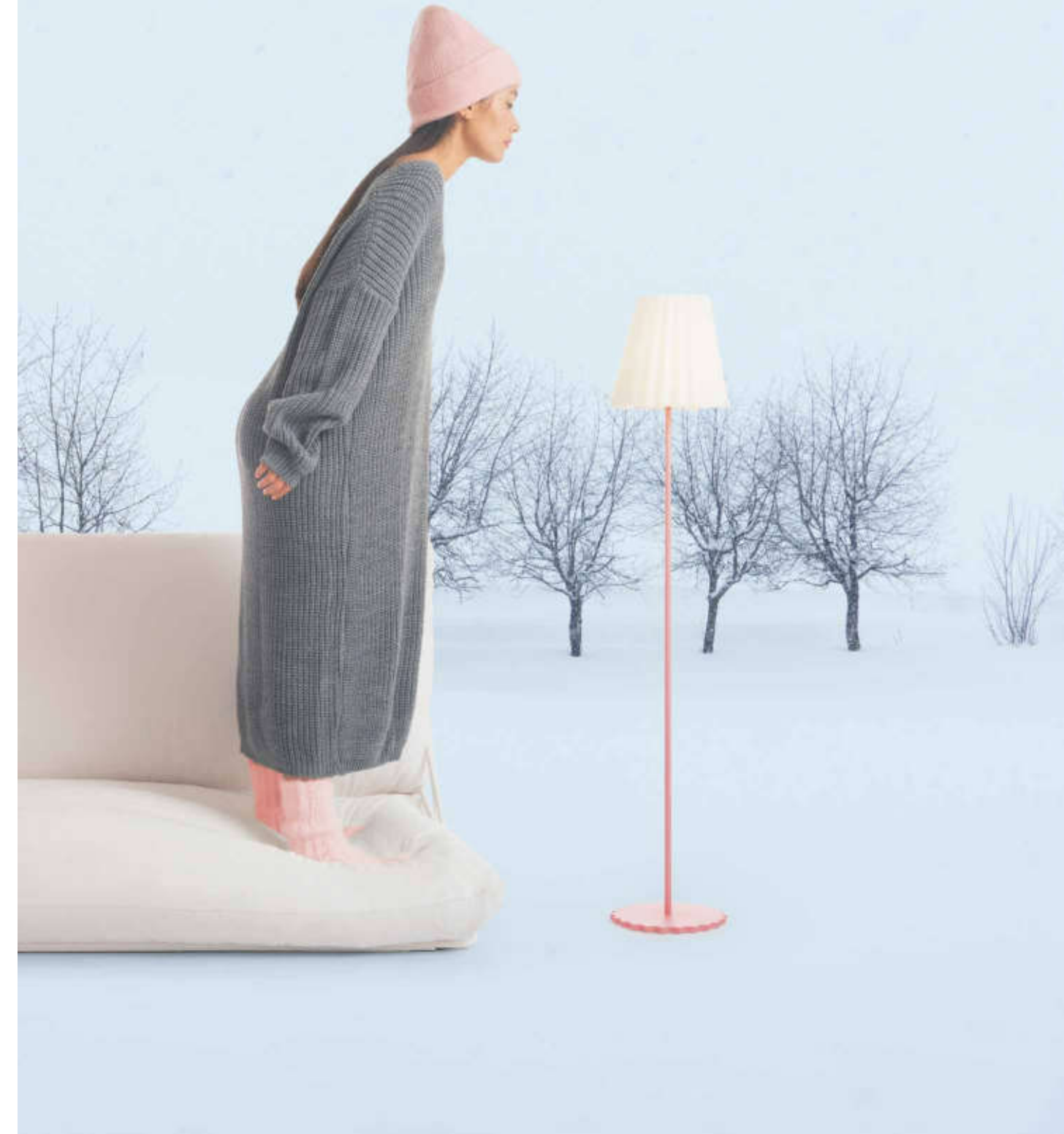

<sup>EN</sup> It is the perfect ally for ephemeral spaces or events, capable of moving to where it is needed. <sup>ES</sup> Es una aliada perfecta para espacios efimeros o eventos, pudiéndose colocar allí donde se necesita.

# PREVIOUS

# SEASONS

EN At Diabla, we believe anyone with an outdoor space has a treasure. Whether it's a garden, a terrace or a small urban balcony, you can take advantage of it year-round, no matter the weather. We keep an open mind when it comes to outdoor spaces, regardless of the season. For this reason, our proposals are designed for creative and stylish environments, with an intemporal character that allows for continuous use, regardless of the time of year.

ES En Diabla pensamos que quien tiene un espacio al aire libre, tiene un tesoro. Ya sea un jardín, una terraza o un pequeño balcón urbano, lo suyo es aprovecharlo todo el año haga el tiempo que haga. Nuestra mentalidad abierta y flexible con respecto a los ambientes de exterior no entiende de estaciones. Por eso, nuestras propuestas están pensadas para poder diseñar ambientes creativos y estilizados, con un carácter atemporal que permita un uso continuado, independientemente de la época del año.

Donut stool  
Taburete Donut



# VALENTINA

Alejandra Gandía-Blasco Lloret

Furniture  
Mobiliario

<sup>EN</sup> A seat with a laid-back and colourful yet elegant personality, especially this high version. The most genuine expression of Diabla's style. The whole Valentina Outdoor collection was based on this one-seater armchair. Its creator, Alejandra Gandía-Blasco Lloret, decided to design a sofa using just two cushions and keeping other elements to the minimum, for which she used a lightweight structure of steel rods. To stop the cushions from slipping and coming apart, they are fastened together with a zip that is hidden from view. They are both attached to the structure of rods by another zip that keeps the whole arrangement secure.

<sup>ES</sup> Un asiento con un carácter desenfadado y casual, pero al mismo tiempo elegante y colorista. La más genuina expresión del estilo Diabla. A partir de este sillón de una plaza nació toda la colección Valentina Outdoor. Su creadora, Alejandra Gandía-Blasco Lloret, se propuso diseñar un sofá empleando solamente dos cojines y el mínimo de elementos. Para evitar que los cojines se deslicen y se separen, se sujetan entre sí a través de una cremallera que queda camuflada a la vista. Ambos se acoplan a su vez a la liviana y casi imperceptible estructura de varillas de acero mediante otra cremallera, para que todo el conjunto se mantenga fijo.



# VALENTINA

Alejandra Gandía-Blasco Lloret

Furniture  
Mobiliario

<sup>EN</sup> The cushions are made from a special outdoor fabric and the covers can be removed. This means that they can be washed easily or that they can be changed for a set of covers in another of the colours in the Valentina Outdoor range.

<sup>ES</sup> Los cojines están hechos de una tela especial para resistir al exterior y son desenfundables. Esto permite que se puedan lavar fácilmente o que se puedan cambiar por un juego de otro color de la gama de tonos que ofrece la línea Valentina Outdoor.

"For me, a good design is one that contributes something, either because of its functionality or because of its aesthetics".

"Para mí, un buen diseño es aquel que aporta algo, ya sea por su funcionalidad o por su estética".



# MARETA

Héctor Serrano

Furniture  
Mobiliario

<sup>EN</sup> Mareta + Mareta XL is one of our softest seats: a chill-out lounge chair filled with polystyrene beads that reposition and adapt to the shape of your body. It's like falling on a playful ball pit.

<sup>ES</sup> Mareta + Mareta XL es uno de nuestros asientos más blanditos. Un sillón chill-out relleno de perlas de poliestireno que se recolocan y adaptan a la forma de tu cuerpo. Es como dejarse caer sobre una lúdica piscina de bolas.



# MARETA

Héctor Serrano

Furniture  
Mobiliario

<sup>EN</sup> It is an ideal piece for a chill-out area and it is suitable for outdoor.

<sup>ES</sup> Un diseño ideal para una zona de relax tipo chill-out especial para exteriores.

"Mareta is the re-interpretation of the sofa archetype, synthesized in a pouf format".

"Mareta es la re-interpretación del arquetipo de sofá sintetizado en puf".



# SAIL

Héctor Serrano

Furniture  
Mobiliario

<sup>EN</sup> As a tribute to the bean bag cushions that were invented in the 1970s, the designer Héctor Serrano has come up with his own version using just two pieces of fabric and a triangular pattern. The upholstery of Sail uses special outdoor fabrics and several designs are available. What's more, the cover can be taken off for easy washing. The Sail outdoor chair also has a matching pouf that can be used as a footrest. Let yourself be seduced by our most loving outdoor chair. Sitting in Sail is like enjoying a lovely hug, as the whole of the inside of the chair moulds to your body. This is because of its soft cushioning made from polystyrene beads that move around and intuitively adapt to the human figure. An informal seat for relaxed, laid-back atmospheres.

"For me, a good design is one that says a lot with very little and that connects with the person. It seduces you without trying".

<sup>ES</sup> En homenaje a esta técnica de relleno surgida en los años sesenta, el diseñador Héctor Serrano ha ideado su propia versión utilizando tan solo dos piezas de tela y un patrón triangular. Los tejidos de la tapicería de Sail son especiales para exterior y puedes escoger entre varios diseños. Aparte, es desenfundable, por lo que se puede lavar con facilidad. El sillón de exterior Sail cuenta también con un puf a juego que se puede usar como reposapiés. Déjate querer por nuestro sillón de exterior más mimoso. Sentarse en Sail es como recibir un gustoso abrazo, pues todo el interior del asiento se amolda para adaptarse a la forma de tu cuerpo. Esto es debido a que su relleno no es compacto, sino que está hecho con perlas de poliestireno que se recolocan y adaptan intuitivamente a la figura humana. Un asiento informal destinado a ambientes relajados y desenfadados.

"Para mí, un buen diseño es aquel que dice mucho con muy poco y que conecta con la persona. Te seduce sin intentarlo".



# PLOID

Romero & Vallejo

Furniture  
Mobiliario

EN 1, 2, 3 ready. Ploid is a collection made up of three modular elements, which can be configured in multiple different ways for seating, as well as organising spaces. And it turns out that there is practically nothing that can't be done with the three Ploid pieces: from a simple armchair to a divan, a love seat or an endless sofa with a chaise longue, a flat surface for using as a lounger or an oversize chair like a chill out bed.

ES 1, 2, 3 y ya. Ploid es una colección integrada por tan solo tres elementos modulares, con los que se puede configurar múltiples tipos de asientos, pero también ambientes. Y es que no hay nada que con las tres piezas de Ploid no se pueda conseguir: desde una sencilla butaca a un diván, un love seat o un sofá de plazas ilimitadas con chaise longue, una superficie plana para usar como tumbona o un asiento descomunal a modo de cama chill out.

"We like to play by erasing the boundaries between architecture and design, creating products that help define a space and create spaces to be lived in".

"Nos gusta jugar borrando los límites entre la arquitectura y el diseño, hacer productos que ayuden a definir un espacio y crear espacios para ser vividos".



<sup>EN</sup> If you're looking for a design that will make a strong impact, you'll undoubtedly achieve it with the lounge in our 356 collection. This is an item that hardly goes unnoticed thanks to its aerodynamic look, inspired by the first Porsche 356 cars from the 1950s. As it has such a strong presence, you won't need much else to furnish your outdoor space. If you go for a bold colour like pink or red, the impact will be even greater. This lounge is a highly recommendable design for intensive use because, thanks to its shape and the fact that it's made from 100% recyclable polyethylene, it is particularly ergonomic, comfortable and durable. With this lounge the hours will slip by without you noticing. If you want to add a side table, take a look at the low model in the 356 collection, which goes perfectly with it.

"A good design must be essential, timeless, harmonious and functional".

<sup>ES</sup> Si buscas un diseño con el que generar un fuerte impacto, sin duda lo conseguirás con la tumbona de nuestra colección 356. Una pieza que difícilmente pasa desapercibida por su estética aerodinámica, inspirada en los primeros modelos del Porsche 356 de la década de los años cincuenta. Como tiene una presencia tan protagonista, necesitarás poco más para amueblar tu zona de exterior. Si optas por un color muy atrevido, como el rosa o el rojo, el impacto será aún más contundente. Esta tumbona es un diseño muy recomendable para un uso intensivo pues, por su forma y porque está hecha en polietileno 100% reciclable, es especialmente ergonómica, cómoda y resistente. Se te pasarán las horas en ella sin que te des cuenta. En caso de que quieras sumarle una mesa auxiliar, echa un vistazo al modelo bajo de la colección 356 porque le va perfecto.

"Un buen diseño ha de ser esencial, wtemporal, armónico y funcional".



<sup>EN</sup> This low chair also goes particularly well with the pouf table in the 356 collection, which can be used as a side table or extra seat. This series of designs, made from 100% recyclable polyethylene, has a highly original aesthetic language that can be used to create a space with a lot of personality, especially if you choose a bold colour like pink or red. You could even create a sofa by alternating different coloured chairs!

"I'm interested in unusual objects. For me, a good design is one that I'd take with me if I moved house".

<sup>ES</sup> Esta butaca baja combina especialmente bien con la mesa puf de la colección 356, que puede hacer a la vez las funciones de mesa y asiento auxiliar. Una serie de diseños, hechos en polietileno 100% reciclable, con un lenguaje estético muy original con el que conseguirás generar un ambiente con mucha personalidad, en particular si optas por colores atrevidos, como el rosa o el rojo. ¡Atrévete también a configurar un sofá alternando butacas de distintos colores!

"Me interesan los objetos singulares. Para mí, un buen diseño es aquel que me llevaría conmigo si cambio de casa".



<sup>EN</sup> The outdoor armchair in the 356 collection is another of our designs that you can use to create a sofa with as many seats as you like because it can be used separately or by placing several items together. Its rounded shape and stylish curves reflect the same aerodynamic appearance as the rest of the items in the collection, inspired by the first Porsche 356 cars from the 1950s.

<sup>ES</sup> La butaca de exterior de la colección 356 es otro de nuestros diseños con el que podrás configurar un sofá de las plazas que quieras, ya que puedes usarla de manera independiente o colocando varios modelos de seguido. Sus formas redondeadas y de estilizos curvas son reflejo de la misma estética aerodinámica que tiene el resto de piezas de la colección, inspirada en los primeros modelos del Porsche 356 de la década de los años cincuenta.



<sup>EN</sup> With its pop look and spirit, Lipstick is a collection with a very fun, cheerful personality. Its design is inspired by an everyday object: a lipstick. This outdoor armchair and coffee table set has a very striking appearance that is ideal for creating a laid-back, bold atmosphere in your outdoor space, with high doses of style. In particular, the oval shapes of a lipstick are perfectly identifiable in the back of the chair in the Lipstick collection, which has a matching side table with similar cylindrical features. However, the shape of this cult object in the world of cosmetics has been transferred to the design of this outdoor armchair with great ease, insinuating its inspiration without it being too obvious.

"I find inspiration in anything that moves me".

<sup>ES</sup> Por su estética y espíritu pop, Lipstick es una colección con una personalidad muy divertida y alegre. Y es que su diseño está inspirado en un objeto de lo más cotidiano: un pintalabios. Este conjunto de butaca de exterior y mesa de centro tiene una presencia muy singular, idónea para convertir un espacio al aire libre en un ambiente desenfadado, atrevido y con altas dosis de estilo. En particular, las formas ovaladas de un lápiz de labios son perfectamente identificables en el respaldo del asiento de la colección Lipstick, que va a juego con una mesa auxiliar de similares rasgos cilíndricos. No obstante, la forma de este elemento fetiche del mundo de la cosmética ha sido trasladada al diseño de esta butaca de exterior con total naturalidad, insinuando su inspiración sin resultar excesivamente obvio.

"Encuentro inspiración en cualquier cosa que me emocione".

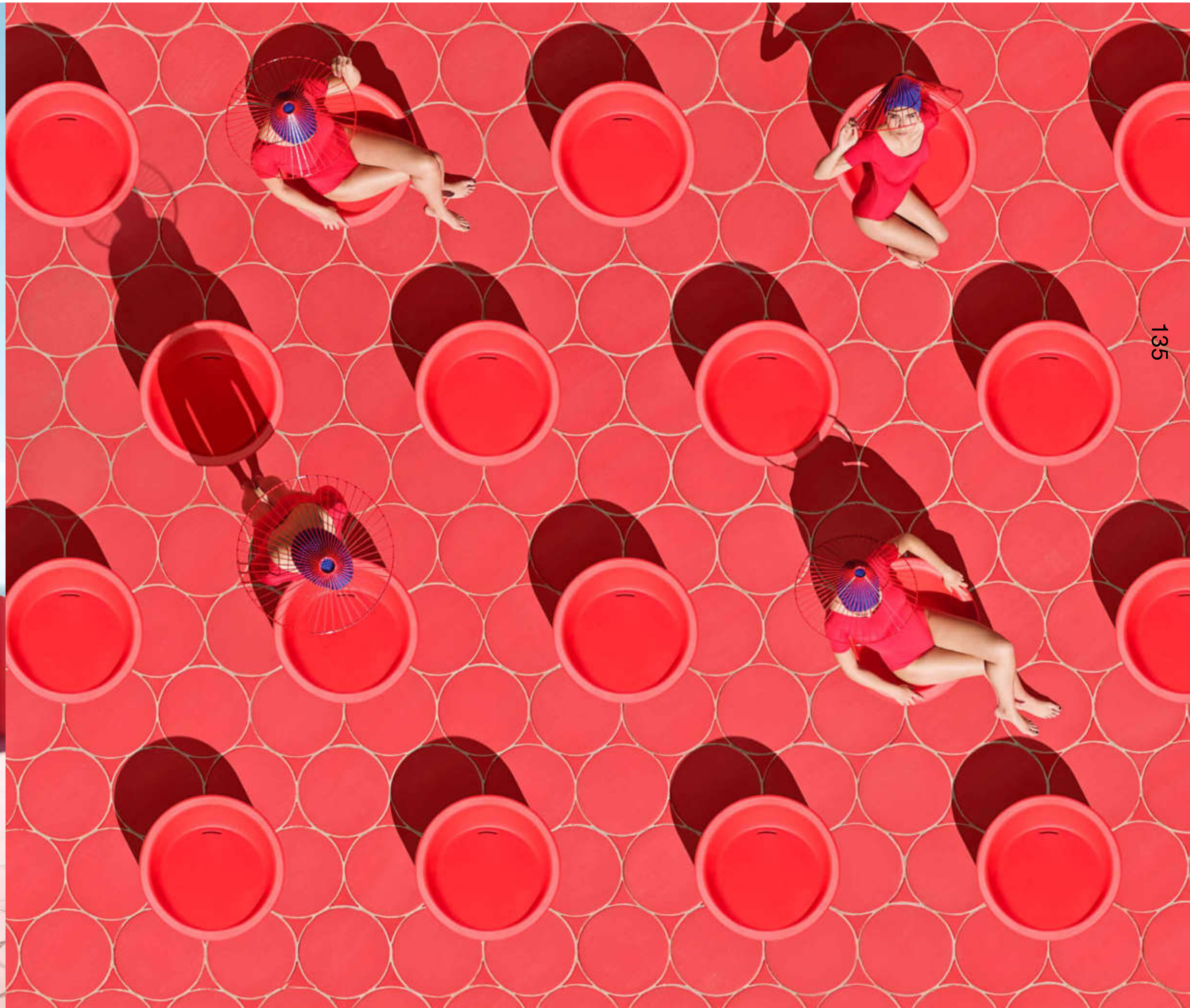
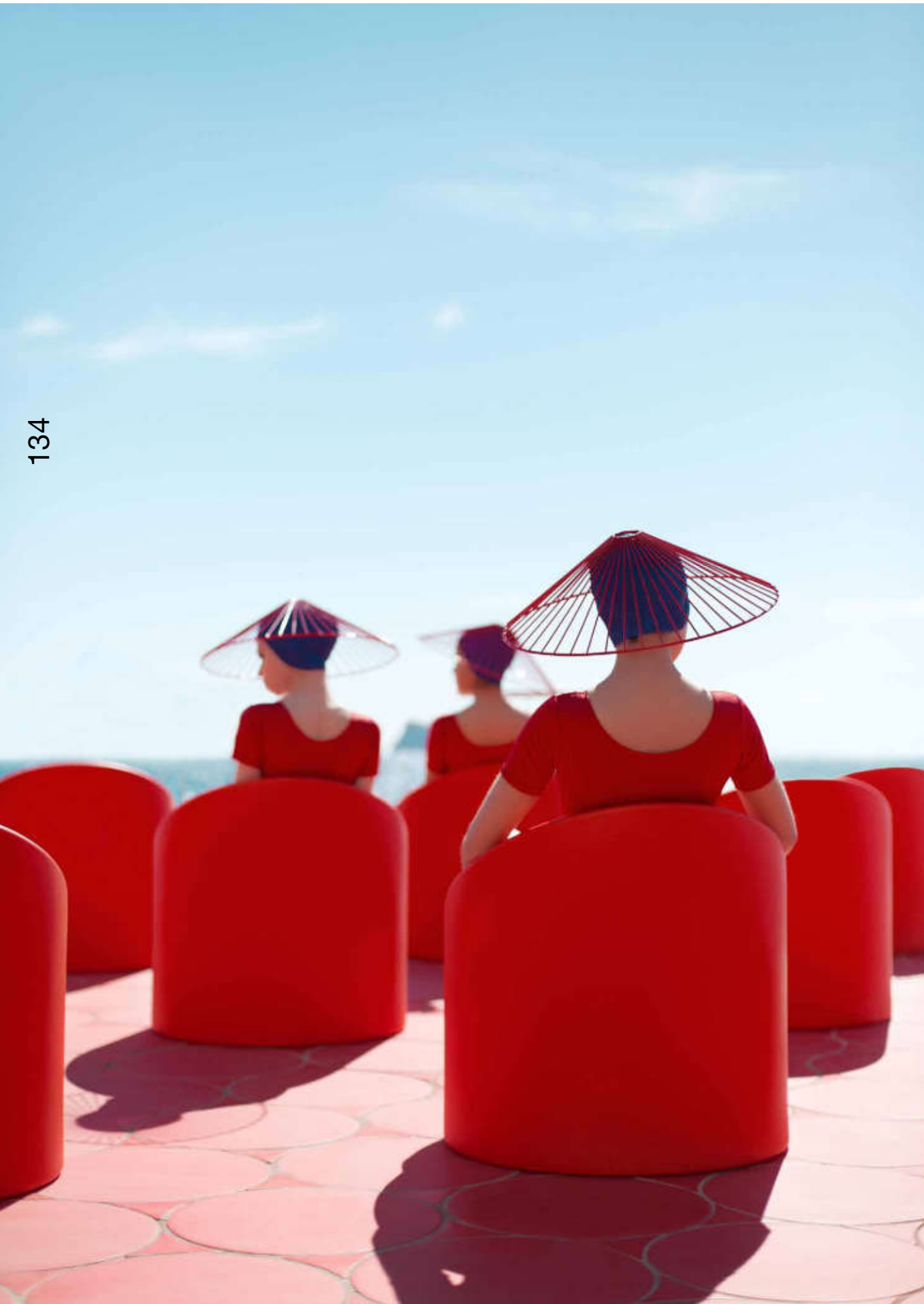

# CLIP

José A. Gandía-Blasco Canales

Furniture  
Mobiliario

<sup>EN</sup> This is the armchair in our Clip collection, one of Diabla's most ingenious collections, as it allows you to create a whole range of different furniture with just two elements. For example, by adding the side table to this outdoor armchair as a footrest, it becomes a lounger. And if you alternate several of these two pieces in a row, you'll get a sofa with however many seats you want. Behind its appearance of spontaneous strokes is a very carefully studied design.

<sup>ES</sup> Esta es la butaca de nuestra colección Clip, uno de los conjuntos más ingeniosos de Diabla pues a partir de tan solo dos elementos se puede componer un montón de muebles diferentes. Por ejemplo, con añadir a esta butaca de exterior su mesa auxiliar a modo de reposapiés, se convierte en una tumbona. Y si alternas varios de estos dos elementos en hilera, obtendrás un sofá de las plazas que tú quieras. Y es que tras su estética de trazo espontáneo, se esconde un diseño muy estudiado.

"Beyond an elegant and essential aesthetic, I like to think about the constructive possibilities of my designs".

"Más allá de una estética elegante y esencial, me gusta pensar en las posibilidades constructivas de mis diseños".



# TRIP

José A. Gandía-Blasco  
Canales & Borja García

Furniture  
Mobiliario

<sup>EN</sup> Take it on a getaway or use it as permanent furniture. Our portable folding chair Trip is inspired by the traditional beach or countryside folding chairs, reimagined in their chicest version. Thanks to its elegant and, at the same time, casual aesthetics, the Trip chair works well both as a portable element and as a permanent fixture for an informal space.

<sup>ES</sup> Para una escapada o como mobiliario permanente. Nuestra silla plegable portátil Trip es un diseño inspirado en las típicas sillas para pasar una jornada al aire libre en la playa o el campo, pero en versión chic. Por su estética elegante y al mismo tiempo casual, la silla Trip funciona muy bien tanto como elemento portátil, como para amueblar un ambiente de carácter informal.

“Light, foldable and resistant, but, most importantly, created to collect stories, moments, anecdotes and desires”.

“Ligera, plegable y resistente, pero sobretodo preparada para almacenar historias, momentos, anécdotas y deseos”.



# TRIP

José A. Gandía-Blasco  
Canales & Borja García

Furniture  
Mobiliario

<sup>EN</sup> Rest, read or clear your mind while looking at the horizon. Disconnection from the rest of the world is ensured in any of the three positions of our Trip folding deckchair. With its soft headrest cushion, this folding and lightweight sling chair is the best company for a relaxing day outdoors.

<sup>ES</sup> Descansar, leer o poner la mente en blanco mirando al horizonte. La desconexión queda asegurada en cualquiera de las tres posiciones de nuestra hamaca plegable Trip. Con su mullido cojín a la altura de la cabeza, esta hamaca plegable y ligera es la mejor de las compañías para un día de relax al aire libre.

“The Trip collection presents pieces that will become your inseparable travel companion”.

“La colección Trip presenta piezas con vocación de convertirse en tu compañero inseparable de viaje”.



<sup>EN</sup> Its simple, austere look means it can be fitted in with all kinds of decorative options. That's why Vent is so versatile as an additional piece that can be combined with dining tables in all sorts of different styles. This product is highly weather resistant, as the seat and back are made from one single piece of rigid polyurethane and the legs are steel tubes.

<sup>ES</sup> Como tiene una estética sencilla y austera, encaja en ambientes de múltiples opciones decorativas. Por eso, como añadido, Vent es una pieza muy versátil que se puede combinar con mesas de comedor de estilos muy diferentes. Se trata de un producto muy resistente a la intemperie pues su asiento y respaldo, que son una sola pieza, están hechos en poliuretano rígido y las patas son de tubo de acero.

"In my designs I blend reason and emotion in equal measures".

"En mis diseños mezclo razón y emoción a partes iguales".



<sup>EN</sup> The attractive geometric pattern on the tabletops of these single-leg tables was created by British designer Jonathan Lawes who, drawing from his own creative universe, developed two types of colorful graphics for the Mona tables by Diabla.

<sup>ES</sup> El atractivo grafismo geométrico del tablero de estas mesas monopata es un diseño del británico Jonathan Lawes quien, aplicando su propio universo creativo, ha creado dos tipos de coloridas gráficas para las mesas Mona de Diabla.

“Geometric forms and colour have always been a big thing for me since I was young and I wanted to portray that in Abstrakt Mona tables”.

“Las formas geométricas y el color siempre han sido muy importantes para mí desde que era joven y he querido representarlo en las mesas Abstrakt Mona”.



# MONA

Diabla team

Furniture  
Mobiliario

<sup>EN</sup> This is our Mona table, a design with a single-leg structure to which you can give a lot of different uses. It can work as a coffee table or as an auxiliary table, depending on the tabletop diameter you select. Aside from its design, which works well with many styles, a big part of its appeal is its multiple color options. Although it is specially designed to be used outdoors, it can also be used in indoor environments.

<sup>ES</sup> Esta es nuestra mesa Mona, un diseño con una estructura monopata al que le puedes dar un montón de usos diferentes. Puede funcionar como una mesa de centro o como auxiliar, sobre todo dependiendo de en qué medida elijas su tablero o la altura de la mesa. Aparte de tener un diseño que encaja con muchos estilos, otro de sus grandes atractivos es sus múltiples opciones de color. Aunque está especialmente diseñada para aguantar a la intemperie, por su estética se puede usar también en ambientes interiores.

This table is a perfect complement to any Diabla design, but it can also be purchased individually.

Esta mesa es un complemento perfecto para cualquier diseño de Diabla, pero también se puede adquirir de manera individual.



146



147

<sup>EN</sup> Avoiding all the usual features of high stools, Air is a design with a completely atypical appearance that simplifies the leg structure you normally see on a seat like this into one single architecturally inspired volume. An outdoor stool in the purest style of its designer, Valencia-born Héctor Serrano, whose work always tends to explore the most unexpected concepts. One of the most interesting features of Air is the importance of the parts that aren't there, with empty spaces designed in a way that adds lightness to the piece, in terms of its weight and appearance, despite the design's marked architectural strength. As an added bonus, this elegant outdoor polyethylene stool is made with 100% recyclable material.

<sup>ES</sup> Air es un diseño con una estética totalmente atípica que simplifica la estructura habitual de patas de un asiento de este tipo en un solo volumen de inspiración arquitectónica. Un taburete de exterior al más puro estilo de su diseñador, el valenciano Héctor Serrano, que en su trabajo siempre tiende a explorar la propuesta menos previsible. Uno de los rasgos más curiosos de Air es la importancia de sus áreas inmateriales, ya que los espacios huecos tienen un diseño que contribuye a aportar ligereza a la pieza, en cuanto a su peso y a su apariencia, a pesar del contundente corte arquitectónico del diseño. Como extra, este elegante taburete de exterior de polietileno está hecho con un material 100% reciclable.

"I like projects to play with two apparently contradictory concepts: innovation and familiarity".

"Me gusta que los proyectos jueguen con dos conceptos aparentemente opuestos: la innovación y la familiaridad".

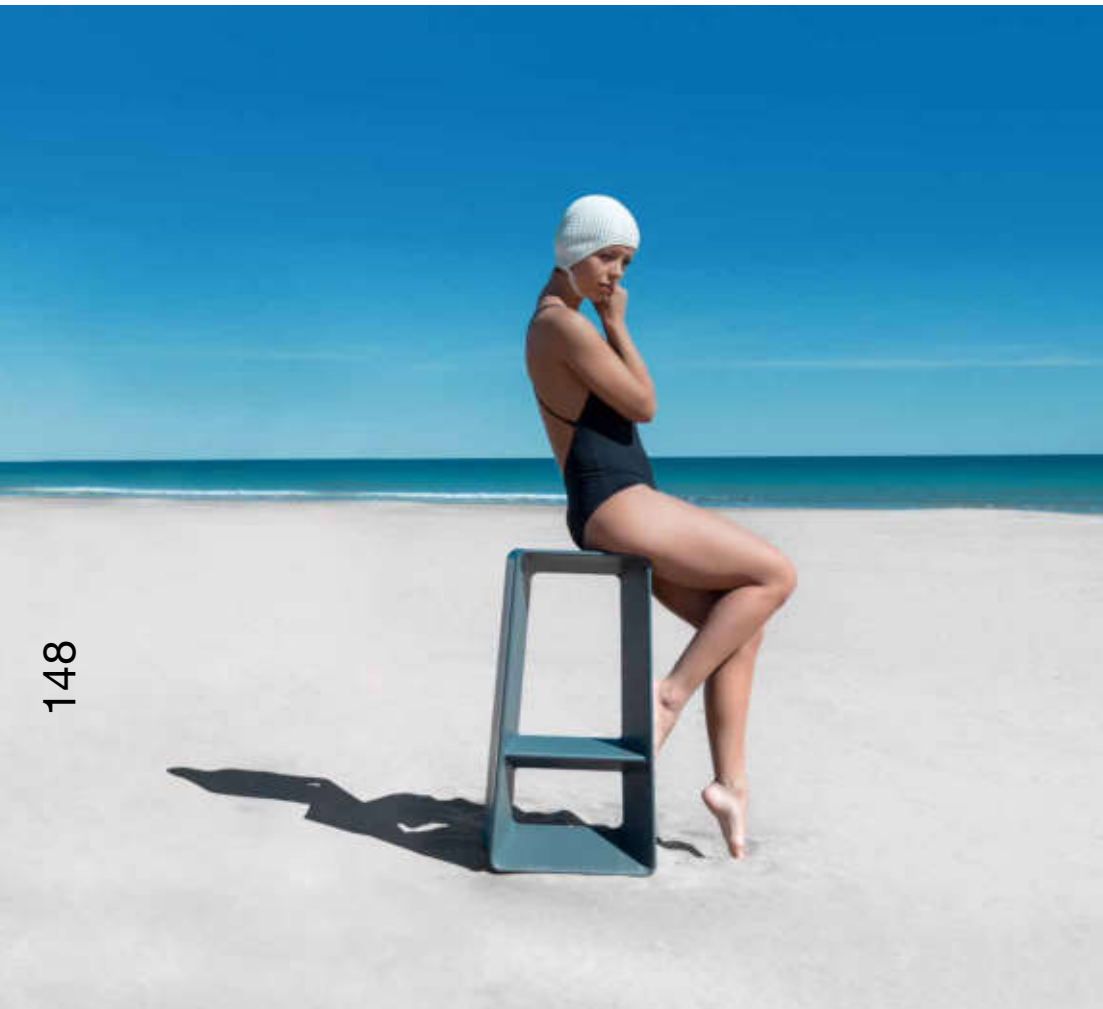

# DONUT

Mikiya Kobayashi

Furniture  
Mobiliario

<sup>EN</sup> Donut is an outdoor stool with a fun and playful design that also happens to be ingenious, just a glance will bring a smile to your face. With a somewhat obvious inspiration little more needs to be said to describe what it looks like at first sight. In fact its Japanese designer, Mikiya Kobayashi was inspired by the shape of doughnuts to create this delightful stool. A playful accessory that undoubtedly brings a spark of humour and good fun to any ambience.

“In my proposals, I strive for balance between the product, the end user and the space in which it will be used, taking special care in creating comfortable designs”.

<sup>ES</sup> Donut es un taburete de exterior con un diseño muy simpático e ingenioso que, nada más verlo, es difícil que no consiga robarte una sonrisa. Con una inspiración innegable y obvia, poca cosa más se puede añadir para describir su apariencia a simple vista. Y es que el diseñador japonés Mikiya Kobayashi se ha inspirado en la forma de los donuts para crear el asiento de este gracioso taburete. Una divertida propuesta que es, sin ninguna duda, una apuesta segura para añadir una pieza con gracia y chispa a un ambiente.

“En mis propuestas, cuido mucho que haya un equilibrio entre el producto, las personas que lo usarán o el espacio donde se ubicará, preocupándome en especial que resulte un diseño cómodo”.

150



151



# ARUMI

Emmanuel Gardin

Furniture  
Mobiliario

<sup>EN</sup> Don't be fooled by its simple appearance, the Arumi outdoor table is one of those designs we're fascinated by at Diabla because it's the result of such clever thinking. You can place Arumi outdoor tables in a line or next to each other. In both cases, placing them together along the side with the smallest amount of surface, like table legs, gives the set an added visual impact. When making your own arrangement, remember you can also place them horizontally or vertically. They're made from powder coated aluminium, so they don't weigh very much. You can easily move them around as much as you like.

"I like developing simple mechanical methods that can change and convert a raw material into ingenious furniture".

<sup>ES</sup> Mira más allá de su estética sencilla, porque la mesa de exterior Arumi es uno de esos diseños que en Diabla nos fascinan por la manera tan inteligente con que está resuelto. Las mesas de exterior auxiliares Arumi las puedes colocar en línea o una junto a otra. Tanto en un caso como en el otro, hacerlas coincidir por la zona que tiene menos superficie, a modo de patas, genera un añadido carácter gráfico al conjunto. Además, a la hora de realizar tu propia composición, piensa que también puedes ubicarlas en horizontal o en vertical. Están hechas en aluminio termolacado, así que no pesan mucho. Las podrás mover cuanto quieras con facilidad.

"Me gusta desarrollar métodos mecánicos simples que permitan modificar y convertir un material en bruto en muebles ingeniosos".



<sup>EN</sup> D12 is like a collection of structures. Basic and direct lines conceived with a function. And they are so elementary that they look like the structures for something: a shelf, a rack, tables. However, they already are something, in and of themselves. Sometimes they are manifested as a sinuous closed stroke, other times as a brief accumulation of lines. Devised by architect Marià Castelló, these are pieces created from elements designed for his own home in Formentera. Because of its minimal aesthetics, the amount of secondary creative functions that can be obtained is surprising. For example, the shelf can be used to place books or a plant pot, the table can be hooked with a basket with handles, and racks can be used outdoors to hang towels. They are made with steel rods that are 12 mm in diameter, a technical detail that gives the collection its name.

“The D12 collection is born from where the beauty of an essential structure meets function”.

<sup>ES</sup> D12 es como una colección de estructuras. Trazos básicos y directos concebidos con una función. Y es que son tan elementales que parecen las estructuras de algo: un estante, un perchero o unas mesas. No obstante, en sí mismas ya son ese algo. A veces se manifiestan como un sinuoso trazo cerrado, otras como un escueto cúmulo de líneas. Ideadas por el arquitecto Marià Castelló, son piezas surgidas de elementos diseñados para su propia casa en Formentera. Por su estética mínima, resulta sorprendente la cantidad de funciones creativas secundarias que se les puede sacar. Por ejemplo, el estante puede servir para colocar libros o una maceta, a la mesa auxiliar se le puede enganchar un cesto con asas, y los percheros se pueden usar en ambientes exteriores para colgar toallas. Están elaborados con varilla de acero de 12 mm de diámetro, dato técnico que da nombre a la colección.

“La Colección D12 nace cuando la belleza de una estructura esencial se encuentra con la función.”



# LENA

Frale Design

Accessories  
Accesorios

<sup>EN</sup> Who can resist the rocking movement of a swing? It is irresistible to anyone, no age limit. Thanks to its stylish design, our Lena can be used both outdoors and indoors. Imagine it in a garden or on a porch, but also in an area of the living room or in the children's playroom.

<sup>ES</sup> ¿Quién puede resistirse al balanceo de un columpio? Seducen a cualquiera, sin límite de edad. Nuestro Lena es un columpio que, por su estiloso diseño, puede colocarse tanto en espacios al aire libre como en interiores. Imagínatelo en un jardín o un porche, pero también en una zona del salón o en el cuarto de juegos de los niños.

"Lena is a fun swing idea that combines tradition and modernity by creating a timeless product".

"Lena es una idea divertida que combina tradición y modernidad creando un producto atemporal".

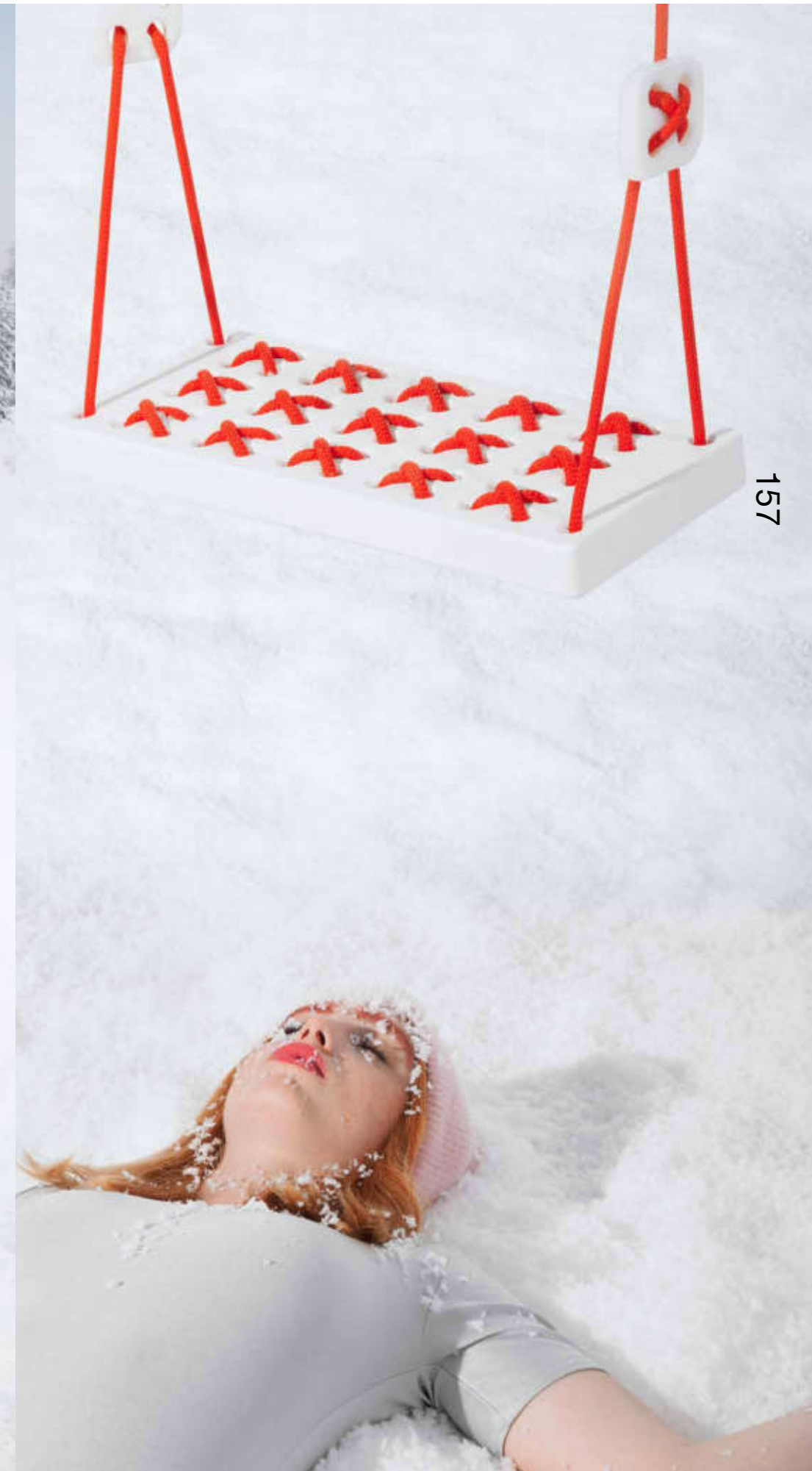
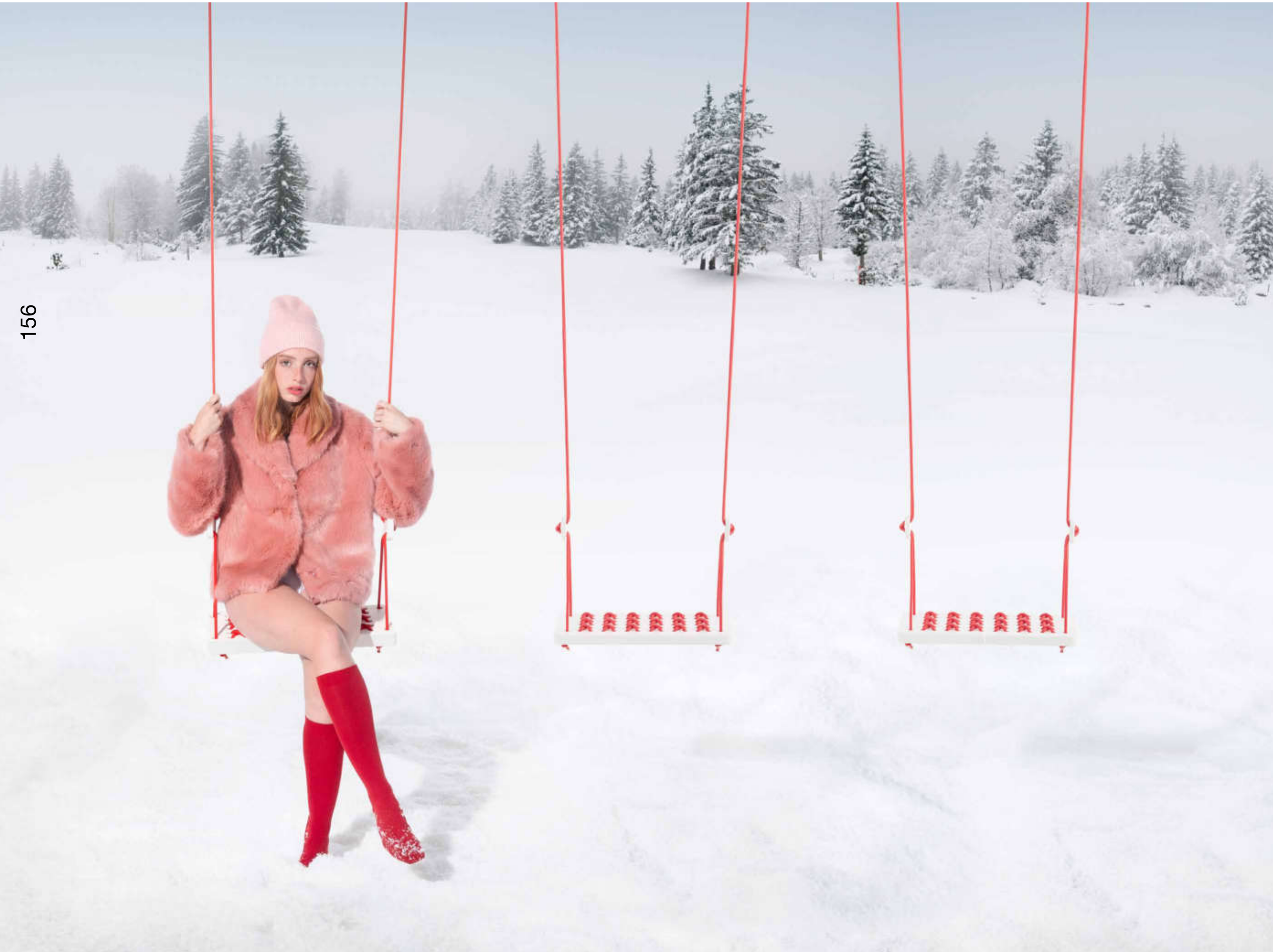

<sup>EN</sup> Because our domestic animals also have the right to live in a stylish setting Touffu, designed by Manel Jiménez Ibáñez and Violeta Alcaide Weishaupt, is an original house for pets that hides a very special design behind its typical pitched roof facade. The thing that makes Touffu different is not obvious but requires looking more carefully at the detail and how the whole is put together. The structure is conceived as a series of panels put together easily, one fits the other, slotting into a series of grooves provided in each panel that makes its assembly simple and structurally sound without using any screws. They slot together under their own weight so that the house is perfectly stable.

<sup>ES</sup> Porque nuestros animales domésticos también tienen derecho a vivir en un entorno con estilo, Touffu, diseñada por Manel Jiménez Ibáñez y Violeta Alcaide Weishaupt, es una original casa para mascotas que esconde un diseño muy especial detrás de su típico formato con tejado a dos aguas. Lo que la hace diferente no se manifiesta de una manera muy evidente, así que hay que observar la pieza en detalle y con la mirada puesta en cómo se ensambla. Su estructura está ideada de manera que los paneles que la conforman se van encajando unos con otros en el proceso de montaje mediante un sistema de ranuras, que permiten que se ensamblen y a la vez se soporten entre sí sin necesidad de tornillería. Se acoplan ejerciendo además una presión entre ellos, de modo que la casa resulta completamente estable.

“Looking for the beauty of simplicity”.  
“A concept of beautiful proportion and right materialness”.

“Buscando la belleza de la sencillez”.  
“Un concepto de bella proporción y justa materialidad”.



# LA SIESTA

Raky Martínez, Alberto Martínez  
and Héctor Serrano

Accessories  
Accesorios

<sup>EN</sup> At Diabla we're fascinated by ultra modern things but also by tradition, as we know it can provide the inspiration for innovative ideas, and this design is the confirmation of that. The La Siesta jug came about as a fusion between the shape of a plastic bottle and that of an earthenware drinking jug, an object of Spanish traditional popular culture that is used as a container and dispenser that keeps water cool without the need for refrigeration. An iconic object that conveys the spirit of the Mediterranean, humorously reconsidered by its creators: Raky Martínez, Alberto Martínez and Héctor Serrano. La Siesta is a fun design because, like the traditional earthenware drinking jug, in order to drink from it you have to use the spout (the outlet with the smallest hole), raising the jug and tilting it towards your head and catching the stream of water in the air. So its presence will make any meal or get-together much more fun. You can be sure of it.

“Is an object that is more than a decorative piece. Is very social and interactive, as it can be shared in a way that also pays tribute to traditional behavior”.

<sup>ES</sup> En Diabla nos fascinan las cosas súper modernas pero también lo tradicional, porque sabemos que puede ser la inspiración de algo muy innovador y este diseño es la confirmación. El botijo La Siesta nace de la fusión de la forma de una botella de plástico con la de un botijo, un objeto de la cultura popular y tradicional española que sirve como contenedor y dispensador de agua fresca sin necesidad de refrigerarla. Todo un icono del espíritu mediterráneo replanteado con mucho humor por sus creadores: Raky Martínez, Alberto Martínez y Héctor Serrano. La Siesta es un diseño de lo más lúdico porque, al igual que con el botijo tradicional, para beber de él hay que hacerlo a través de su pitorro (la salida con el agujero más pequeño), elevando e inclinando la pieza hacia la cabeza y captando el chorro de agua en el aire. Así que su presencia hace mucho más divertida cualquier mesa o reunión. Garantizado.

“Se trata de un producto que es algo más que una pieza decorativa. Es muy social e interactivo, ya que se puede compartir de un modo que homenajea, además, hábitos tradicionales”.



# GOBI

Pablo Gironés

Accessories  
Accesorios

<sup>EN</sup> The serene look of the Gobi collection of planters is inspired by the gently rolling landscape of desert dunes. These round pots with their elegant curves are specially designed for use in outdoor spaces as they are made from 100% recyclable polyethylene. Each of the five models in the collection has its own distinct personality.

<sup>ES</sup> La serena estética de la colección de maceteros Gobi está inspirada en los suaves paisajes ondulados de las dunas del desierto. Estas redondeadas macetas de elegantes curvas, están especialmente diseñadas para su uso en espacios al aire libre, ya que están hechas en polietileno 100% reciclable. Cada uno de los cinco modelos que componen la colección tiene una personalidad distinta.

“Is the ideal accessory for all the Diabla collections. It is ideal for terraces, porches or beside the swimming pool, among other locations”.

“Son el complemento perfecto para acompañar a todas las colecciones de Diabla, tanto en un terraza como en el porche o junto a la piscina, entre otros lugares”.



<sup>EN</sup> Plisy is a portable re-chargeable lamp inspired by the traditional lamp shades of salons made using folded fabric also used in fashion. A classic design reinterpreted using resistant materials for the outdoors, whose folds have been reproduced in polyethylene. According to its designer, Alejandra Gandía-Blasco Lloret, somewhat like carrying a 'light' bag that you can leave behind on the terrace or the garden. Carry it and hang it where you want or use it to create a soft ambient light for a diner, either indoors or outdoors.

<sup>ES</sup> Plisy es una lámpara portátil y recargable inspirada en las pantallas de las lámparas tradicionales de interior hechas con tela plisada y en la moda. Un diseño clásico reinterpretado con materiales resistentes al exterior, cuya estética de pliegues ha sido reproducida en polietileno. Según su diseñadora, Alejandra Gandía-Blasco Lloret, es como portar un bolso iluminado que puedes olvidar en la terraza o en el jardín de casa. Llévatela y cuélgala donde quieras o bien úsala para ambientar una cena, tanto en exteriores como en interiores.

"Take it! You can hang it wherever you want, and also use it to set the indoor or outdoor spaces of your home".

"¡Llévatela! La puedes colgar donde quieras, y también usarla para ambientar el espacio exterior o interior de tu casa".



# PIRÁMIDE <sup>1</sup> ESFERAS <sup>2</sup> CUBOS <sup>3</sup>

1 & 3. José A. Gandía-Blasco Canales  
2. Pablo Gironés

Lighting  
Iluminación

<sup>EN</sup> 1. A good first impression is very important, but the difficult thing is keeping it over time. The Pirámide outdoor lamp has that quality, as at first glance, its architectural look and 181 cm height make a great impact. But the lamp's poetics really shine through the longer you spend with it, becoming a light sculpture with lots of different hints beyond the obvious, from a lighthouse through to a beach bonfire on a summer evening. 2. Thanks to its round, curved, balloon-like design, Esferas is one of our outdoor lamps with a more festive, cheerful personality. A unique lighting feature with which you can achieve that special touch that a space needs. In fact, Esferas looks good not only in spaces with a creative design, but also those with a neutral style or minimalist furniture thanks to the contrast it provides. 3. This tower that looks like an improvised arrangement of boxes is our Cubos outdoor lamp, a design with a playful, informal style based on a very basic geometric shape: cubes piled up and slightly rotated, giving it a very spontaneous look. However, the Cubos lamp, standing 146 cm tall is a single piece, made from 100% recyclable polyethylene.

<sup>ES</sup> 1. Una buena primera impresión es muy importante, pero lo difícil es mantenerla a la larga. La lámpara de exterior Pirámide tiene esta cualidad pues, a primera vista, su corte arquitectónico y sus 181 cm de altura resultan muy impactantes. La poética de la pieza se manifiesta, sin embargo, a medida que se pasa tiempo a su lado, transformándose en una escultura de luz con muy diversas alusiones más allá de la evidente, desde un faro a un fuego en la playa en una noche de verano. 2. Por su diseño redondeado y sinuoso, como si fueran globos, Esferas es una de nuestras lámparas de exterior con una personalidad más festiva y alegre. Un elemento de iluminación singular con el que conseguirás ese toque con chispa que le falta a un ambiente. De hecho, Esferas no solo encaja en espacios con un diseño ya de por sí creativo, sino también en estilos neutros o con un mobiliario minimalista precisamente por el contraste que aporta. 3. Esta torre que parece un montaje improvisado de cajas es nuestra lámpara de exterior Cubos, un diseño con un estilo lúdico y desenfadado surgido a partir de una forma geométrica muy básica: unos cubos apilados y ligeramente rotados, de ahí esa presencia como de confección espontánea. No obstante, la lámpara Cubos con sus 146 cm de altura es una sola pieza, hecha en polietileno 100% reciclable.



# FAROLES

<sup>EN</sup> Candles are a basic way of creating a mood in any space, but in order to use them outside they should be placed inside an outdoor lantern. The Faroles collection came about as a way to turn this legendary object on its head and provide something else. We offer a whole range, with up to seven formats and sizes that not only protect the candle, but also serve as a decorative feature. Not only at night, but also during the day!

"A journey following small spots of light, candles to create an atmosphere to meet up in".

José A. Gandía-Blasco Canales

Lighting  
Iluminación

<sup>ES</sup> Las velas son un básico en la ambientación de cualquier espacio, pero para poder usarlas al aire libre conviene meterlas dentro de un farol de exterior. Buscando cómo dar una vuelta de tuerca a este legendario objeto tan cotidiano para que aportara algo más, nació la colección Faroles. Toda una familia con hasta siete formatos y tamaños que, además de proteger la vela, funcionan como elemento decorativo. Pero no solo por la noche ¡también durante el día!

"Un camino de pequeños puntos de luz que seguir, velas para crear un ambiente, entorno al que reunirse..."



## Mut Design

<sup>EN</sup> A design studio interested in bringing a twist to traditional design and creating its own language, exploring new concepts, and turning products into visual games, also known as “emotional design”.

<sup>ES</sup> Es un estudio de diseño interesado en darle una vuelta de tuerca al diseño tradicional y crear su propio lenguaje explorando nuevos conceptos y convertir sus productos en juegos visuales, o lo que es lo mismo: diseño emocional.

## Grill



“Our designs are always inspired by sensations, even anecdotes, from our daily lives. Those day-to-day emotions, big and small, constitute the germ of the idea and are later transferred to the product or the final project and seek, in turn, to awaken that same feeling in the user or viewer”.

“Nuestros diseños siempre se inspiran en sensaciones, en anécdotas, incluso, de nuestra vida cotidiana. Son esas pequeñas y grandes emociones del día a día las que constituyen el germen de la idea y las que se trasladan después al producto o al proyecto final y que buscan, a su vez, despertar ese mismo sentimiento en el usuario o espectador”.

## Democràcia Estudio

<sup>EN</sup> Born from the cooperative work of several designers who grow with an inclusive concept and define it with simple designs to achieve unique solutions and global brand experiences. Javier Tortosa, Marta Tortosa, Migue Martí, Chavo Roldán, and Pablo Llobell are the members of this multidisciplinary team.

<sup>ES</sup> Nace del trabajo cooperativo de varios diseñadores que crecen con un concepto inclusivo y lo definen en diseños sencillos para conseguir soluciones únicas y experiencias de marca globales. Javier Tortosa, Marta Tortosa, Migue Martí, Chavo Roldán y Pablo Llobell son los integrantes de este equipo pluridisciplinar.

## Lilly

“Lilly Reich, like so many other women, was forgotten in history. It is time to vindicate those figures and give them the prominence they deserve. Hence the name of the collection, it was designed to cross that paradigm and endure over time”.

“Lilly Reich, así como tantas otras mujeres, ha sido olvidada en la historia. Y es momento de reivindicar esas figuras y darles el protagonismo que merecen. De ahí el nombre de la colección, ha sido pensada para atravesar ese paradigma y perdurar con el paso del tiempo”.



## Made Studio

Arp, Trip, Vent

<sup>EN</sup> Was founded in Valencia in 2017 by the architects Borja García and Laura Ros. Focused on the development of architecture, commercial interior design and product design projects, the studio combines professionals from industrial design and architecture who join forces to offer panoramic vision on projects. Expresses our passion for product design and architecture through work done with extreme care from concept to detail.

<sup>ES</sup> Se funda en Valencia en 2017 por los arquitectos Borja García y Laura Ros. Centrados en el desarrollo de proyectos de arquitectura, interiorismo comercial y diseño de producto, el estudio combina profesionales del diseño industrial y de la arquitectura que suman sus fuerzas para ofrecer visión panorámica en los proyectos. Expresa nuestra pasión por el diseño de producto y la arquitectura a través del trabajo hecho con extremo cuidado desde el concepto hasta el último detalle.



“I have always enjoyed asking myself how and why things are done. What started out as a concern, little by little turned into a passion and finally became a profession”.

<sup>ES</sup> “Siempre me ha gustado preguntarme cómo y por qué se hacen las cosas. Lo que empezó siendo una inquietud, poco a poco se transformó en una pasión convirtiéndose finalmente en una profesión”.

## Alejandra Gandía-Blasco

Valentina, Plisy, Plisy up

<sup>EN</sup> Alejandra Gandía-Blasco is the communications deputy director of Gandia Blasco Group and the creative director of Diabla. An interdisciplinary creative and plastic artist, she develops her work from ideas that come from the visual arts and collective memory, applied to the design of everyday objects, interior design, and communication.

<sup>ES</sup> Alejandra Gandía-Blasco es la subdirectora de comunicación de Gandia Blasco Group y directora creativa de Diabla. Creativa interdisciplinar y artista plástica, desarrolla su trabajo desde ideas que provienen de las artes visuales y de la memoria colectiva, aplicadas al diseño de objetos cotidianos, el interiorismo y la comunicación.

“More than beautiful and well-done things, I am interested in ideas and experiences. The rest is taken for granted. It is a challenge to rethink the objects and the reality that surrounds us with sufficient critical capacity”.

<sup>ES</sup> “Más que las cosas bonitas y bien hechas me interesan las ideas y las experiencias. Lo demás se da por obvio. Es un reto repensar los objetos y la realidad que nos rodea con la suficiente capacidad crítica”.



José A. Gandía-Blasco  
Canales

EN "Beauty has to be functional in any piece of furniture. I like to think of pieces that have been in the collective imagination for a long time, which is why they easily connect with people. Redesigning them brings them closer to the current user".

ES "La belleza tiene que ser funcional en cualquier mueble. Me atrae pensar en las piezas que llevan mucho tiempo en el imaginario colectivo, por eso conectan fácilmente con la gente. El hecho de haberlas rediseñado las acerca más al usuario actual".

Alberto Martínez, Raky Martínez y Héctor Serrano  
EN "We were interested in designing an object that would combine the traditional jug, used to keep water cool, with the shape of a plastic bottle. It's a humorous review of a very iconic cultural element for us".  
ES "Nos interesaba diseñar un objeto que combinara el sistema tradicional de un botijo para mantener fresca el agua con la forma de una botella de plástico. Es una revisión en clave de humor de un elemento culturalmente muy icónico para nosotros".

Mikiya Kobayashi  
EN "More than knowing how objects are used I am interested in the sensory perception of my designs. Discovering the uniqueness in minimalist shapes".  
ES "Más que saber cómo se usan los objetos me interesa la percepción sensorial de mis diseños. Descubrir la singularidad en las formas minimalistas".



Manel Jiménez  
Violeta Alcaide

EN "Touffu is an architectural exercise based on the screwless assembly of traditional Japanese carpentry. Because our pets also have the right to live in a stylish environment".

ES "Touffu es un ejercicio arquitectónico basado en el ensamblaje sin tornillería de la carpintería tradicional japonesa. Por que nuestros animales domésticos también tienen derecho a vivir en un entorno con estilo".

Héctor Serrano  
EN "I try to create products and projects with which I feel identified in the most human, emotional and extraordinary way possible. Somehow I combine two seemingly opposite concepts: innovation and familiarity".

ES "Trato de crear productos y proyectos con los que me sienta identificado de la manera más humana, emocional y extraordinaria posible. De alguna forma combino dos conceptos aparentemente opuestos: innovación y familiaridad".

Pablo Gironés  
EN "There are good talent pools in Europe, and I think the level is improving more and more. Having a good cultural base is essential. So is knowing the work of the great industrial and graphic designers of the 20th century. It has served me a lot".

ES "Hay buenas canteras de talento en Europa, y creo que el nivel mejora cada vez más. Tener una buena base cultural es imprescindible. También lo es conocer el trabajo de los grandes diseñadores industriales y gráficos del siglo XX. A mí me ha servido mucho".



Romero & Vallejo

EN "For us, the different creative disciplines have a lot in common with each other. We enjoy working across the board, creating environments that reflect a lifestyle. Between architecture and product design there is a difference mainly in scale".

ES "Para nosotros, las diferentes disciplinas creativas tienen mucho en común las unas con las otras. Disfrutamos trabajando transversalmente, creando entornos que reflejan un estilo de vida. Entre la arquitectura y el diseño de producto hay una diferencia de escala principalmente".

Jonathan Lawes

EN "Inspiration is a moving thing. I have always been inspired by Joseph Albers, Mark Rothko, Henri Matisse, and their views on color, composition, and form".

ES "La inspiración es algo muy cambiante. Siempre me he sentido inspirado por Joseph Albers, Mark Rothko, Henri Matisse, y su punto de vista sobre el color, la composición y la forma".



Emmanuel Gardin

EN "If an object can fulfill the functions of two, then it satisfies our needs much better and at the same time contributes to reducing consumption, being, consequently, more ecological".

ES "Si un objeto puede cumplir las funciones de dos, entonces satisface mucho mejor nuestras necesidades y a la vez contribuye a reducir el consumo, resultando, en consecuencia, más ecológico".

Marià Castelló

EN "Siempre tuve sensibilidad por las artes plásticas en general; pintura, escultura, fotografía y de forma particular con el diseño y la arquitectura porque necesita de un estudio previo, antes de acometer una obra".

ES "Siempre tuve sensibilidad por las artes plásticas en general; pintura, escultura, fotografía y de forma particular con el diseño y la arquitectura porque necesita de un estudio previo, antes de acometer una obra".

Frale Design

EN "Lena was born from our interest in delving into the smallest details of design, which led us to specialize in furniture and lighting projects, attracted by the world of industrial design".

ES "Lena nace de nuestro interés por profundizar en los mínimos detalles del diseño, que nos llevó a especializarnos en proyectos de mobiliario e iluminación, atraídas por el mundo del diseño industrial".



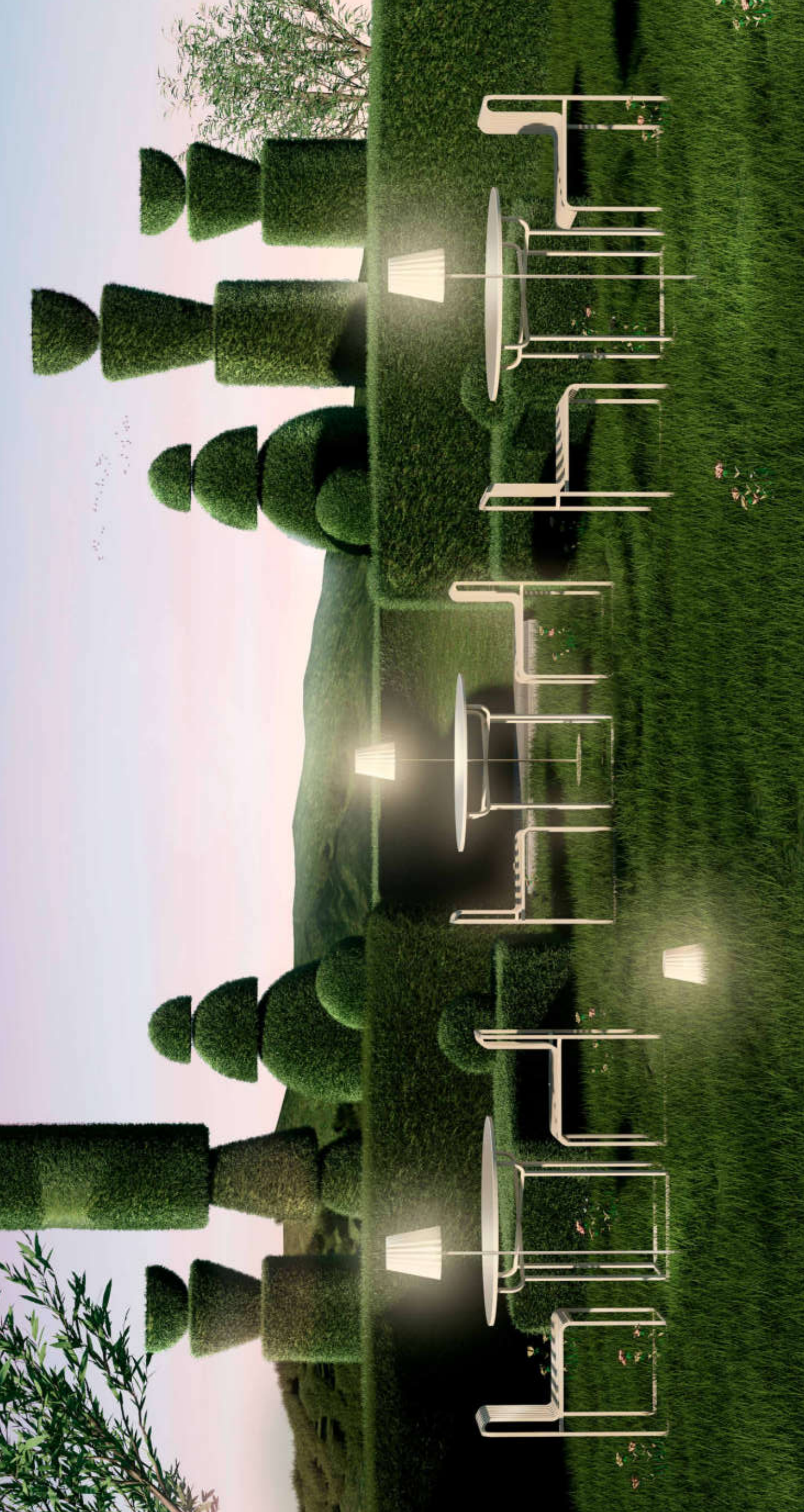

Plisy Up

176

Alejandra Gandía-Blasco

# Diabla

Grill

177

Mut Design

# Spaces





**EN** The instinct to explore unknown territories has a very important dimension in our open and flexible mindset when it comes to the design of outdoor spaces. On the one hand, our collections are the reflection of a search for new distinctive and daring formulas: designs worked conscientiously to bring something new, fun, seductive and elegant to the contemporary lifestyle. On the other hand, this instinct literally leads us to explore new territories: places and moments in which to enjoy an outdoor space with a more open and spontaneous attitude. For this reason, we also like to play at imagining our collections in inspiring environments, devising unique projects and environments. Creative proposals for a more original way of understanding life outdoors.

Lilly

178

Democràcia Estudio

Arp

179

Made Studio

**ES** El instinto de explorar territorios desconocidos tiene una dimensión muy importante en nuestra mentalidad abierta y flexible con respecto al diseño de los espacios exteriores. Por un lado, nuestras colecciones son el reflejo de una búsqueda de nuevas fórmulas distintivas y atrevidas: diseños trabajados a conciencia para aportar algo nuevo, divertido, seductor y elegante al estilo de vida contemporáneo. Por otro, ese instinto nos lleva literalmente a explorar nuevos territorios: lugares y momentos en los que disfrutar de un espacio exterior con una actitud más abierta y espontánea. Por eso, nos gusta también jugar a imaginar nuestras colecciones en ambientes inspiradores, ideando proyectos y entornos singulares. Propuestas creativas para un modo más original de entender la vida en el exterior.

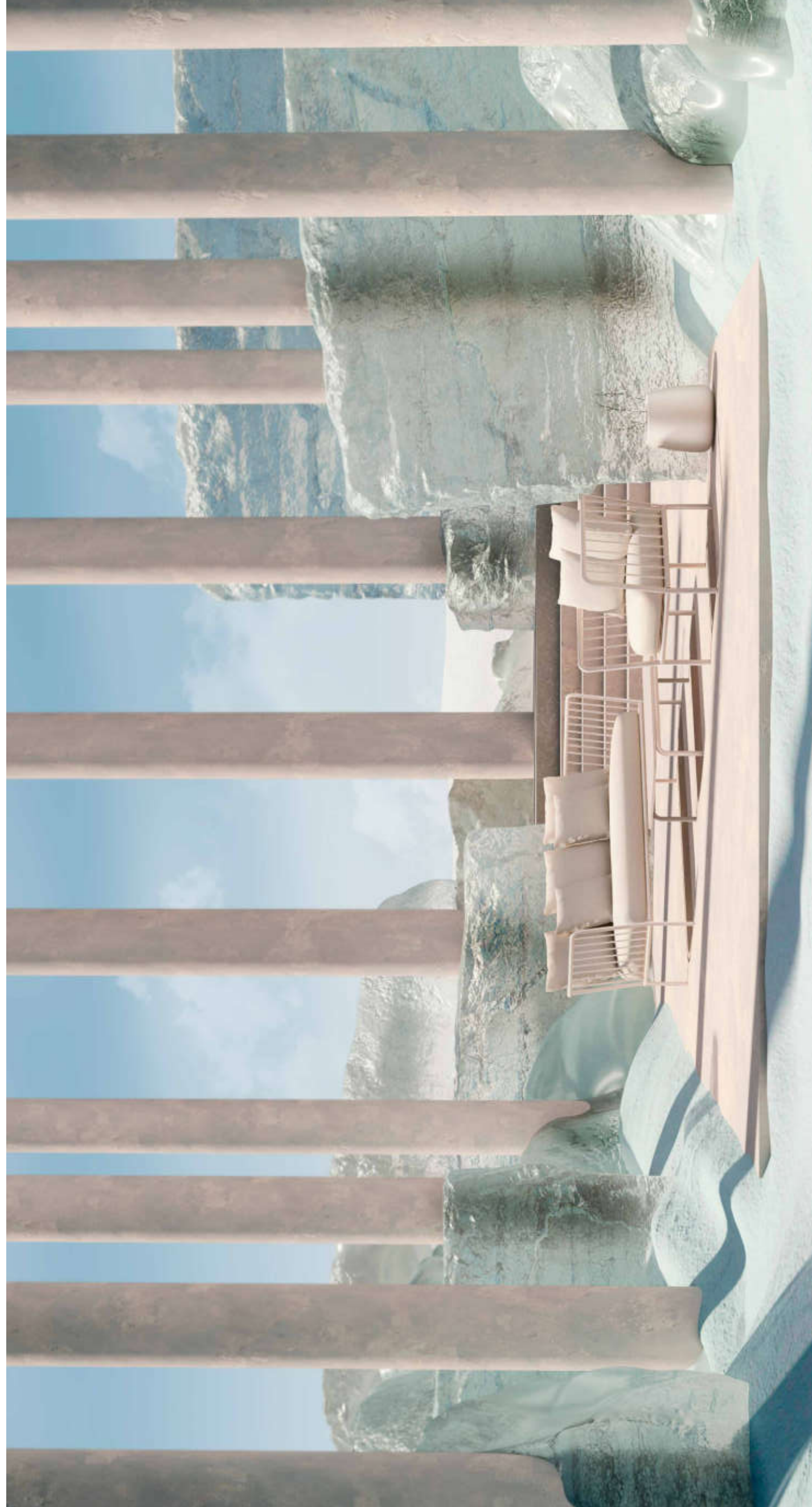

# TECHNICAL SECTION

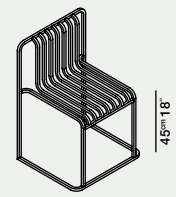

DINING CHAIR / SILLA

4,10 Kg – 9,02 lbs  
0,30 m³ – 10,59 ft³

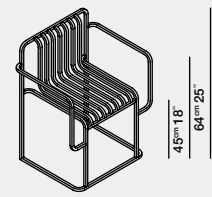

DINING ARMCHAIR / SILLA CON BRAZOS

4,80 Kg – 10,56 lbs  
0,40 m³ – 14,12 ft³

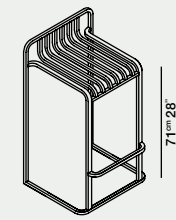

HIGH STOOL / TABURETE ALTO

3,50 Kg – 7,70 lbs  
0,30 m³ – 10,59 ft³

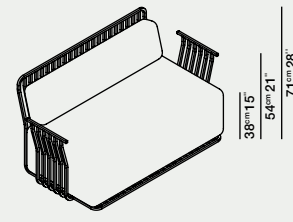

2 SEAT SOFA / SOFÁ CON BRAZOS

26,00 Kg – 57,20 lbs  
1,70 m³ – 60,03 ft³

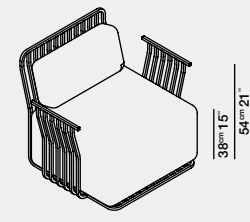

LOUNGE ARMCHAIR / SILLÓN CON BRAZOS

16,00 Kg – 35,20 lbs  
0,70 m³ – 24,72 ft³

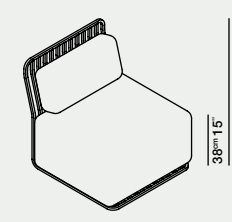

LOUNGE CHAIR / SILLÓN

14,00 Kg – 30,80 lbs  
0,70 m³ – 24,72 ft³

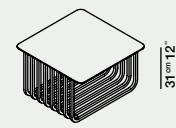

COFFEE TABLE / MESA BAJA

6,60 Kg – 14,52 lbs  
0,20 m³ – 7,06 ft³

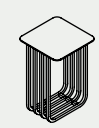

SIDE TABLE / MESA AUXILIAR

4,80 Kg – 10,56 lbs  
0,10 m³ – 3,53 ft³

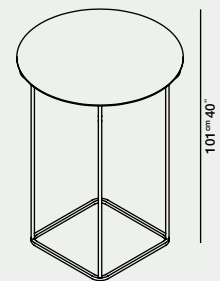

BAR TABLE / MESA BAR

7,70 Kg – 16,94 lbs  
1,20 m³ – 42,37 ft³



DINING TABLE / MESA ALTA

8,40 Kg – 18,48 lbs  
0,70 m³ – 24,72 ft³

COLOURS / COLORES

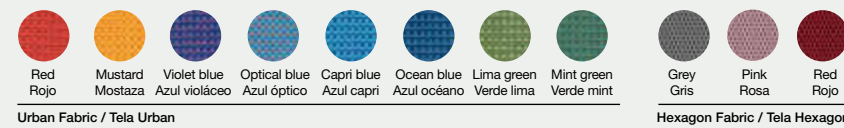
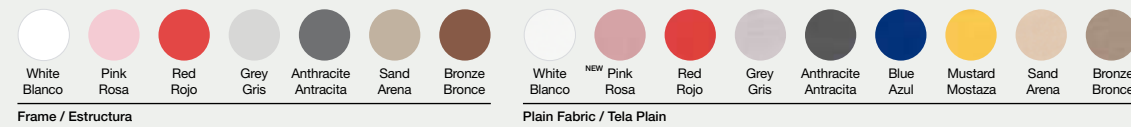

MATERIALS / MATERIALES

EN Made with a powder-coated aluminium structure. Polyurethane foam rubber covered with water-repellent fabric. Removable upholstery.

ES Fabricado con estructura de aluminio termolacado texturizado. Gomaespuma de poliuretano recubierta con tejido hidrófugo. Tapicería desenfundable.

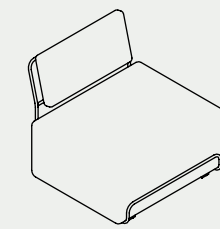

LOUNGE CHAIR / SILLÓN

12,50 Kg – 27,50 lbs  
0,73 m³ – 25,65 ft³

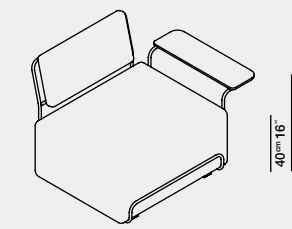

LOUNGE ARMCHAIR / SILLÓN CON BRAZO

16,00 Kg – 35,20 lbs  
0,76 m³ – 26,99 ft³

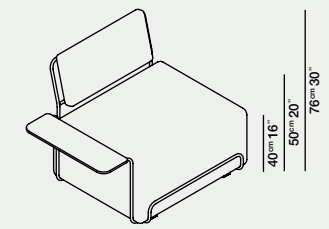

LOUNGE ARMCHAIR / SILLÓN CON BRAZO

16,00 Kg – 35,20 lbs  
0,76 m³ – 26,99 ft³

COLOURS / COLORES

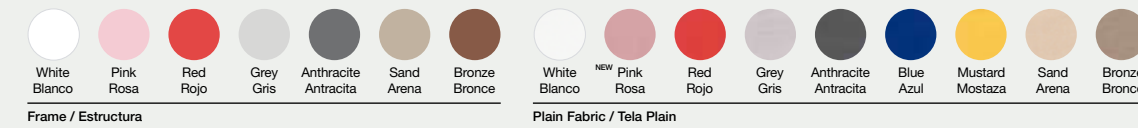

MATERIALS / MATERIALES

EN Made with a powder-coated steel tube structure. Phenolic plate. Polyurethane foam rubber covered with water-repellent fabric. Removable upholstery.

ES Fabricado con estructura de tubo de acero termolacado texturizado. Sobre de la mesa de fenolico. Gomaespuma de poliuretano recubierta con tejido hidrófugo. Tapicería desenfundable.

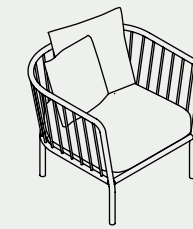

LOUNGE CHAIR / SILLÓN

14,00 Kg – 30,80 lbs  
0,73 m³ – 25,65 ft³

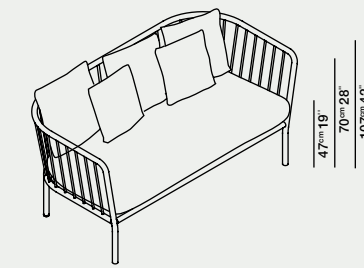

2 SEAT SOFA / SOFÁ 2 PLAZAS

23,00 Kg – 50,70 lbs  
0,37 m³ – 13,11 ft³

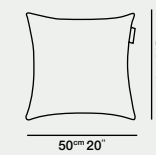

CUSHION 20"X20" / COJÍN 50X50

1,00 Kg – 2,20 lbs  
0,09 m³ – 3,42 ft³

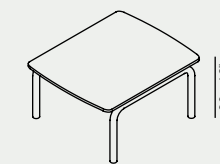

COFFEE TABLE / MESA BAJA

6,50 Kg – 14,30 lbs  
0,19 m³ – 6,72 ft³

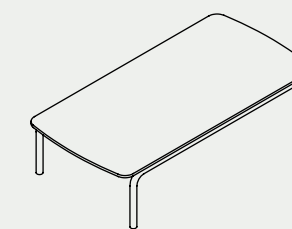

COFFEE TABLE / MESA BAJA

14,5 Kg – 31,90 lbs  
0,37 m³ – 13,11 ft³

COLOURS / COLORES

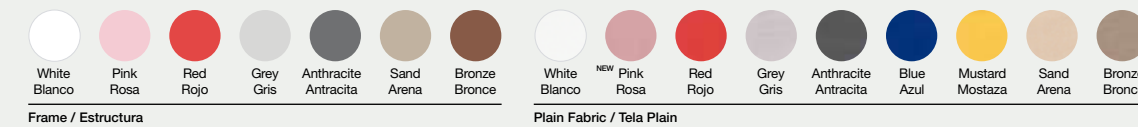

MATERIALS / MATERIALES

EN Made with a powder-coated aluminium structure. Phenolic plate. Polyurethane foam rubber covered with water-repellent fabric. Removable upholstery.

ES Fabricado con estructura de aluminio termolacado texturizado. Sobre de la mesa de fenolico. Gomaespuma de poliuretano recubierta con tejido hidrófugo. Tapicería desenfundable.

# VALENTINA

Alejandra Gandía-Blasco Lloret

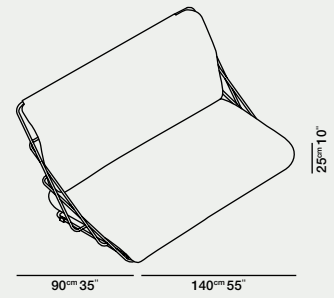

2 SEAT SOFA / SOFÁ

14,50 Kg – 31,90 lbs  
1,14 m<sup>3</sup> – 40,25 ft<sup>3</sup>

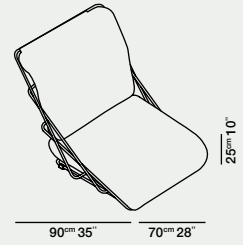

LOUNGE CHAIR / SILLÓN

9,00 Kg – 19,80 lbs  
0,47 m<sup>3</sup> – 16,49 ft<sup>3</sup>

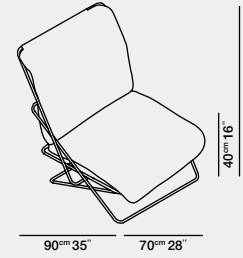

CLUB CHAIR / BUTACA

10,00 Kg – 22,00 lbs  
0,48 m<sup>3</sup> – 16,90 ft<sup>3</sup>

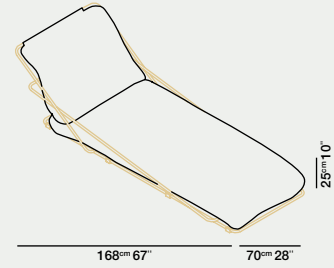

CHAISELONGUE / TUMBONA

9,50 Kg – 20,90 lbs  
0,89 m<sup>3</sup> – 31,43 ft<sup>3</sup>

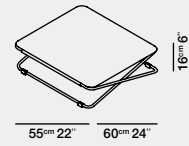

SIDE TABLE / MESA TUMBONA

7,00 Kg – 15,40 lbs  
0,13 m<sup>3</sup> – 4,59 ft<sup>3</sup>



CLUB CHAIR TABLE / MESA BUTACA

7,00 Kg – 15,40 lbs  
0,13 m<sup>3</sup> – 4,59 ft<sup>3</sup>

COLOURS / COLORES



# MARETA

Héctor Serrano

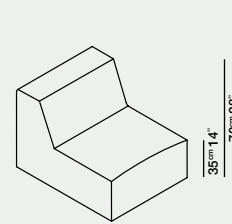

LOUNGE CHAIR / SILLÓN

13,50 Kg – 29,70 lbs  
0,72 m<sup>3</sup> – 25,42 ft<sup>3</sup>

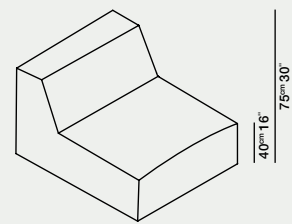

XL LOUNGE CHAIR / SILLÓN XL

23,50 Kg – 51,70 lbs  
0,76 m<sup>3</sup> – 26,83 ft<sup>3</sup>

COLOURS / COLORES

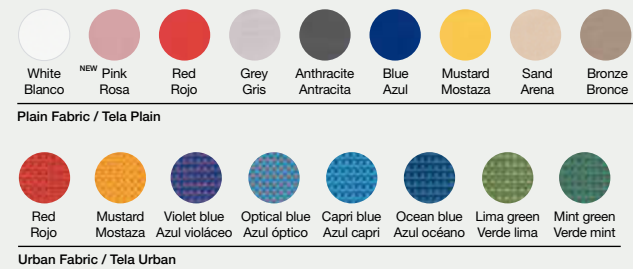

MATERIALS / MATERIALES

**EN** Manufactured in outdoor fabric and filled with polystyrene pearls coated with hydrophobic fabric. Removable upholstery.

**ES** Fabricado con tela de exterior y relleno de perlas de poliestireno recubierto con tejido hidrófugo. Tapicería desenfundable.

# SAIL

Héctor Serrano

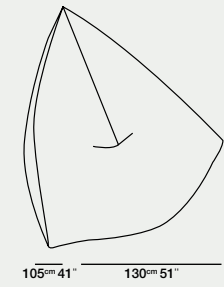

POUF / PUF

6,80 Kg – 14,96 lbs  
0,47 m<sup>3</sup> – 16,59 ft<sup>3</sup>

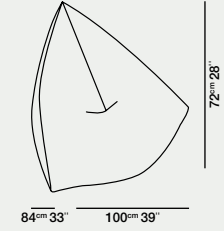

MINI POUF / PUF MINI

3,00 Kg – 6,61 lbs  
0,30 m<sup>3</sup> – 10,59 ft<sup>3</sup>

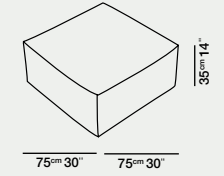

SQUARE POUF / PUF CUADRADO

6,00 Kg – 13,20 lbs  
0,40 m<sup>3</sup> – 14,12 ft<sup>3</sup>

COLOURS / COLORES



MATERIALS / MATERIALES

**EN** Manufactured in outdoor fabric and filled with polystyrene pearls coated with hydrophobic fabric. Removable upholstery.

**ES** Fabricado con tela de exterior y relleno de perlas de poliestireno recubierto con tejido hidrófugo. Tapicería desenfundable.

# 356

José A. Gandía-Blasco Canales  
Pablo Gironés

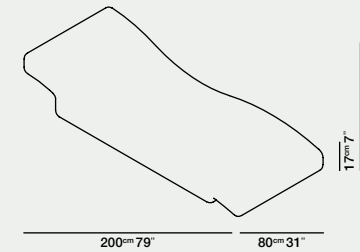

CHAISELONGUE / TUMBONA

30,30 Kg – 66,66 lbs  
0,74 m<sup>3</sup> – 26,12 ft<sup>3</sup>

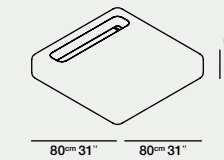

SIDE TABLE / MESA TUMBONA

10,20 Kg – 22,44 lbs  
0,14 m<sup>3</sup> – 4,94 ft<sup>3</sup>

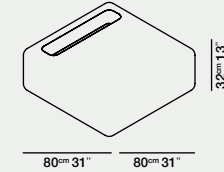

CLUB CHAIR TABLE / MESA BUTACA

20,50 Kg – 45,10 lbs  
0,52 m<sup>3</sup> – 18,36 ft<sup>3</sup>

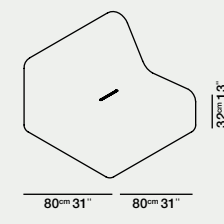

CLUB CHAIR / BUTACA

20,20 Kg – 4,44 lbs  
0,52 m<sup>3</sup> – 18,36 ft<sup>3</sup>

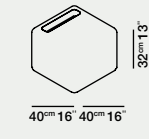

LOW STOOL / TABURETE BAJO

5,25 Kg – 11,55 lbs  
0,06 m<sup>3</sup> – 2,11 ft<sup>3</sup>

COLOURS / COLORES



MATERIALS / MATERIALES

**EN** Made of rotomoulded 100% recyclable polyethylene.

**ES** Fabricado en polietileno 100% reciclable mediante moldeo rotacional.

# PLOID

Romero & Vallejo

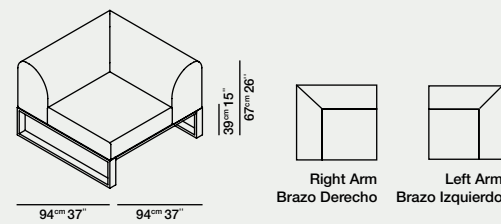

CORNER MODULE / MÓDULO ESQUINERO

16,00 Kg – 25,20 lbs  
0,78 m<sup>3</sup> – 27,54 ft<sup>3</sup>

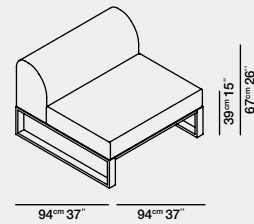

CENTRAL MODULE / MÓDULO CENTRAL

15,00 Kg – 33,00 lbs  
0,78 m<sup>3</sup> – 27,54 ft<sup>3</sup>

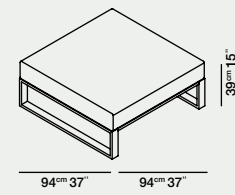

POUF MODULE / MÓDULO PUF

13,00 Kg – 28,60 lbs  
0,50 m<sup>3</sup> – 17,66 ft<sup>3</sup>

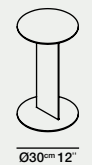

SIDE TABLE / MESA AUXILIAR

3,50 Kg – 7,70 lbs  
0,85 m<sup>3</sup> – 3,00 ft<sup>3</sup>

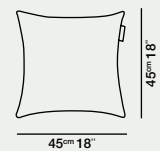

CUSHION 18"X18" / COJÍN 45X45

1,00 Kg – 2,20 lbs  
0,09 m<sup>3</sup> – 3,42 ft<sup>3</sup>

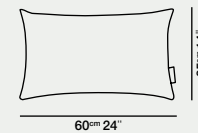

CUSHION 14"X24" / COJÍN 35X60

1,00 Kg – 2,20 lbs  
0,04 m<sup>3</sup> – 1,41 ft<sup>3</sup>

COLOURS / COLORES



MATERIALS / MATERIALES

**EN** Made of textured thermo-lacquered aluminium structure. Phenolic plate. Foam rubber polyurethane with waterproof fabric. Removable fabric cover.

**ES** Fabricado con estructura aluminio termolacado texturizado. Sobre de la mesa de fenolico. Gomaespuma de poliuretano recubierta con tejido hidrófugo. Tapicería desenfundable.

# VENT

Made Studio



DINING CHAIR MODEL 1 / SILLA MODELO 1

7,50 Kg – 16,50 lbs  
0,21 m<sup>3</sup> – 7,41 ft<sup>3</sup>

Stackable  
Apilable

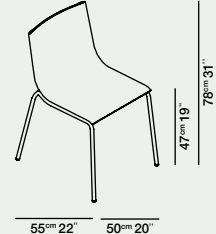

DINING CHAIR MODEL 2 / SILLA MODELO 2

6,50 Kg – 14,30 lbs  
0,21 m<sup>3</sup> – 7,41 ft<sup>3</sup>

Stackable  
Apilable

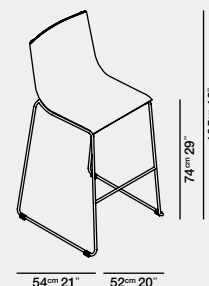

HIGH STOOL MODEL 1 / TABURETE ALTO MODELO 1

9,20 Kg – 20,24 lbs  
0,32 m<sup>3</sup> – 11,29 ft<sup>3</sup>

Stackable  
Apilable

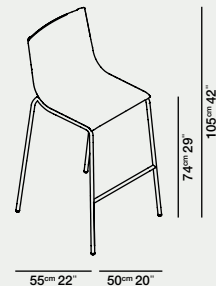

HIGH STOOL MODEL 2 / TABURETE ALTO MODELO 2

7,80 Kg – 17,16 lbs  
0,32 m<sup>3</sup> – 1,29 ft<sup>3</sup>

Stackable  
Apilable

COLOURS / COLORES

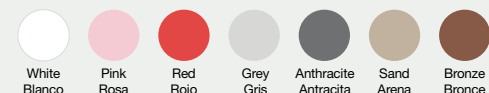

MATERIALS / MATERIALES

**EN** Made of thermo-lacquered galvanized steel and stiff lacquered polyurethane.

**ES** Fabricado con acero zincado termolacado y poliuretano rígido lacado.

# CLIP

José A. Gandía-Blasco Canales

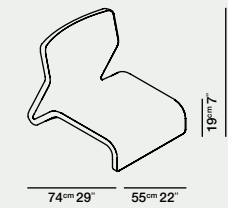

CLUB CHAIR / BUTACA

11,00 Kg – 24,20 lbs  
0,27 m<sup>3</sup> – 9,53 ft<sup>3</sup>

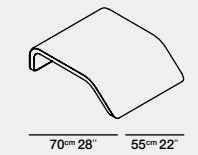

CLUB CHAIR TABLE / MESA BUTACA

5,70 Kg – 12,54 lbs  
0,09 m<sup>3</sup> – 3,17 ft<sup>3</sup>

MATERIALS / MATERIALES

**EN** Made of rotomoulded 100% recyclable polyethylene.

**ES** Fabricado en polietileno 100% reciclable mediante moldeo rotacional.

COLOURS / COLORES



# TRIP

José A. Gandía-Blasco Canales  
Borja García

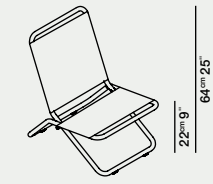

CHAIR / SILLA

2,50 Kg – 5,50 lbs  
0,10 m<sup>3</sup> – 3,53 ft<sup>3</sup>

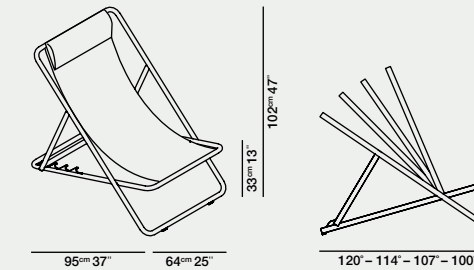

DECKCHAIR / HAMACA

4,46 Kg – 9,81 lbs  
0,16 m<sup>3</sup> – 5,64 ft<sup>3</sup>

MATERIALS / MATERIALES

**EN** Trip chair. Folding chair made of thermo-lacquered aluminium profiles and plastic fabric.

**ES** Silla plegable. Fabricada en aluminio termolacado y tela plástica.

MATERIALS / MATERIALES

**EN** Trip deckchair. Deckchair made of thermo-lacquered aluminium and plastic fabric. 4 positions. Adjustable lock to fix positions.

**ES** Hamaca plegable. Fabricada en aluminio termolacado y tela plástica. 4 posiciones. Con seguro para fijar las posiciones.

MONOCOLOR

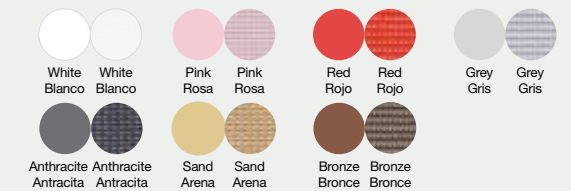

BICOLOR



# AIR

Héctor Serrano

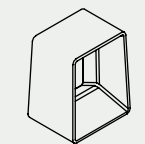

LOW STOOL / TABURETE BAJO

3,50 Kg – 7,70 lbs  
0,04 m<sup>3</sup> – 1,41 ft<sup>3</sup>

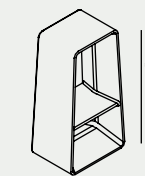

HIGH STOOL / TABURETE ALTO

8,30 Kg – 18,26 lbs  
0,10 m<sup>3</sup> – 3,53 ft<sup>3</sup>

MATERIALS / MATERIALES

**EN** Made of rotomoulded 100% recyclable polyethylene.

**ES** Fabricado en polietileno 100% reciclable mediante moldeo rotacional.

COLOURS / COLORES

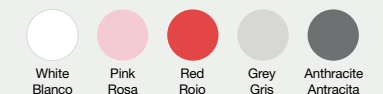

# LIPSTICK

José A. Gandía-Blasco Canales

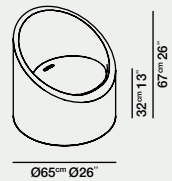

CLUB ARMCHAIR / BUTACA

11,30 Kg – 24,86 lbs  
0,32 m<sup>3</sup> – 11,29 ft<sup>3</sup>

COLOURS / COLORES

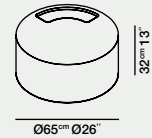

CLUB CHAIR TABLE / MESA BUTACA

8,20 Kg – 18,04 lbs  
0,15 m<sup>3</sup> – 5,29 ft<sup>3</sup>

MATERIALS / MATERIALES

EN Made of rotomoulded 100% recyclable polyethylene.

ES Fabricado en polietileno 100% reciclable mediante moldeo rotacional.

# MONA

Diabla team

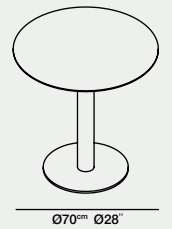

COLUMN LEG DINING TABLE / MESA MONOPATA

19,00 Kg – 41,80 lbs  
0,16 m<sup>3</sup> – 5,65 ft<sup>3</sup>

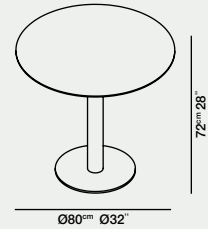

COLUMN LEG DINING TABLE / MESA MONOPATA

21,50 Kg – 47,30 lbs  
0,16 m<sup>3</sup> – 5,65 ft<sup>3</sup>

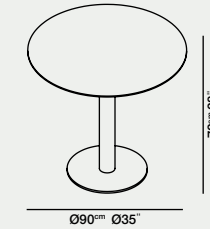

COLUMN LEG DINING TABLE / MESA MONOPATA

24,00 Kg – 52,80 lbs  
0,11 m<sup>3</sup> – 3,88 ft<sup>3</sup>

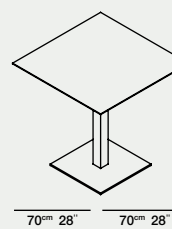

COLUMN LEG DINING TABLE / MESA MONOPATA

20,00 Kg – 44,0 lbs  
0,16 m<sup>3</sup> – 5,65 ft<sup>3</sup>

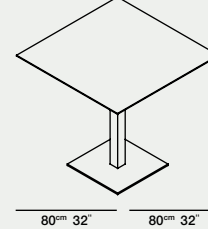

COLUMN LEG DINING TABLE / MESA MONOPATA

23,00 Kg – 50,60 lbs  
0,16 m<sup>3</sup> – 5,65 ft<sup>3</sup>

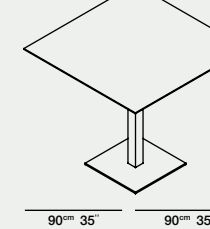

COLUMN LEG DINING TABLE / MESA MONOPATA

25,00 Kg – 55,00 lbs  
0,11 m<sup>3</sup> – 3,88 ft<sup>3</sup>

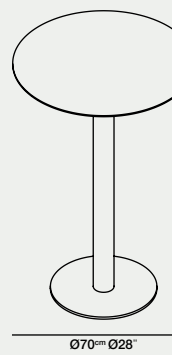

COLUMN LEG BAR TABLE / MESA BAR MONOPATA

20,00 Kg – 44,00 lbs  
0,07 m<sup>3</sup> – 2,51 ft<sup>3</sup>

COLOURS / COLORES



MATERIALS / MATERIALES

EN Made of thermo-lacquered galvanized steel and phenolic plate.

ES Fabricado con acero zincado termolacado y tablero fenólico.

# DONUT

Mikiya Kobayashi

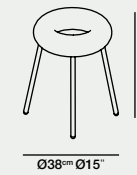

LOW STOOL / TABURETE BAJO

1,50 Kg – 3,30 lbs  
0,10 m<sup>3</sup> – 3,53 ft<sup>3</sup>

MONOCOLOR



Frame<sup>1</sup> + Fabric<sup>2</sup>  
Estructura<sup>1</sup> + Tela<sup>2</sup> ① ②

MATERIALS / MATERIALES

EN Polyurethane foam rubber covered with water-proof fabric. Removeable upholstery. Textured powder-coated metal structure.

ES Gomaespuma de poliuretano recubierto con tejido hidrófugo. Tapicería desenfundable. Estructura de hierro termolacado texturizado.

# ABSTRAKT MONA

Jonathan Lawes

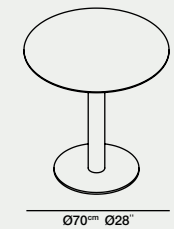

COLUMN LEG DINING TABLE / MESA MONOPATA

19,00 Kg – 41,80 lbs  
0,16 m<sup>3</sup> – 5,65 ft<sup>3</sup>

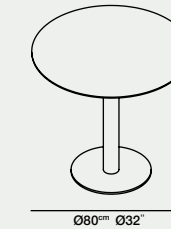

COLUMN LEG DINING TABLE / MESA MONOPATA

21,50 Kg – 47,30 lbs  
0,16 m<sup>3</sup> – 5,65 ft<sup>3</sup>

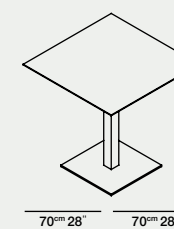

COLUMN LEG DINING TABLE / MESA MONOPATA

20,00 Kg – 44,0 lbs  
0,16 m<sup>3</sup> – 5,65 ft<sup>3</sup>

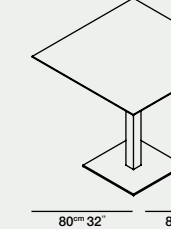

COLUMN LEG DINING TABLE / MESA MONOPATA

23,00 Kg – 50,60 lbs  
0,16 m<sup>3</sup> – 5,65 ft<sup>3</sup>

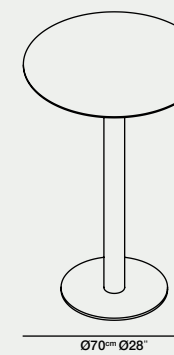

COLUMN LEG BAR TABLE / MESA BAR MONOPATA

20,00 Kg – 44,00 lbs  
0,07 m<sup>3</sup> – 2,51 ft<sup>3</sup>

ABSTRAKT RED / ABSTRAKT ROJO

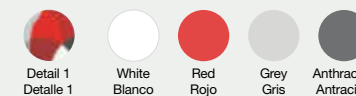

Tabletop Sobre Frame Estructura

ABSTRAKT PINK / ABSTRAKT ROSA

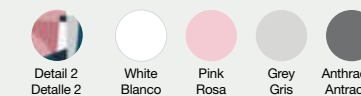

Tabletop Sobre Frame Estructura

MATERIALS / MATERIALES

EN Made of thermo-lacquered galvanized steel and printed phenolic plate.

ES Fabricado con acero zincado termolacado y tablero fenólico impreso.

# ARUMI

Emmanuel Gardin

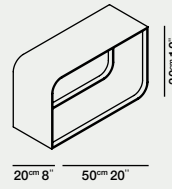

SIDE TABLE MODEL 1 / MESA AUXILIAR MODELO 1

3,45 Kg – 7,59 lbs  
0,07 m<sup>3</sup> – 2,47 ft<sup>3</sup>

COLOURS / COLORES



White  
Blanco  
Pink  
Rosa  
Red  
Rojo  
Grey  
Gris  
Anthracite  
Antracita  
Sand  
Arena  
Bronze  
Bronce

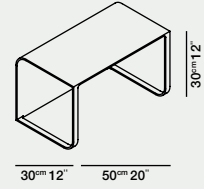

SIDE TABLE MODEL 2 / MESA AUXILIAR MODELO 2

5,34 Kg – 11,74 lbs  
0,07 m<sup>3</sup> – 2,47 ft<sup>3</sup>

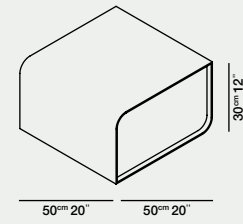

SIDE TABLE MODEL 3 / MESA AUXILIAR MODELO 3

6,90 Kg – 15,18 lbs  
0,12 m<sup>3</sup> – 4,23 ft<sup>3</sup>

MATERIALS / MATERIALES

**EN** Made of thermo-lacquered aluminium.  
**ES** Fabricada con aluminio termolacado.

# D12

Marià Castelló

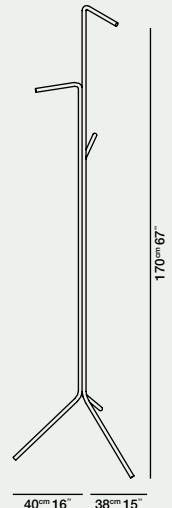

HIGH RACK / PERCHERO ALTO

4,3 Kg – 9,46 lbs  
0,22 m<sup>3</sup> – 7,76 ft<sup>3</sup>

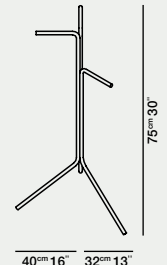

LOW RACK / PERCHERO BAJO

2,50 Kg – 5,50 lbs  
0,07 m<sup>3</sup> – 2,47 ft<sup>3</sup>

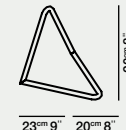

WALL SCONCE / ESTANTE DE PARED

0,80 Kg – 1,76 lbs  
0,01 m<sup>3</sup> – 0,35 ft<sup>3</sup>

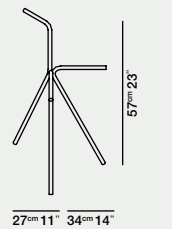

SIDE TABLE / MESA AUXILIAR

1,70 Kg – 3,74 lbs  
0,06 m<sup>3</sup> – 2,12 ft<sup>3</sup>

COLOURS / COLORES



White  
Blanco  
Pink  
Rosa  
Red  
Rojo  
Grey  
Gris  
Anthracite  
Antracita  
Sand  
Arena  
Bronze  
Bronce

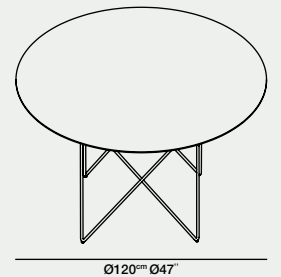

DINING TABLE / MESA

25,00 Kg – 55,00 lbs  
1,01 m<sup>3</sup> – 35,66 ft<sup>3</sup>

MATERIALS / MATERIALES

**EN** Made of thermo-lacquered galvanized steel. Phenolic plate.  
**ES** Fabricado con acero zincado termolacado. Tablero fenólico.

# LENA

Frale Design

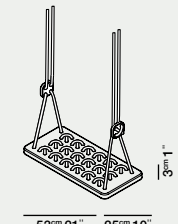

SWING / COLUMPIO

4,50 Kg – 9,90 lbs  
0,04 m<sup>3</sup> – 1,41 ft<sup>3</sup>

COLOURS / COLORES



White  
Blanco  
Red  
Rojo  
Grey  
Gris  
Sand  
Arena  
Black  
Negro  
White  
Blanco

Rope / Cuerda

Polyethylene / Polietileno

MATERIALS / MATERIALES

**EN** Made of polyethylene and braided rope polyester.  
**ES** Fabricado en polietileno y cuerda de poliéster trenzado.

# TOUFFU

Manel Jiménez Ibáñez  
Violeta Alcaide Weishaupt

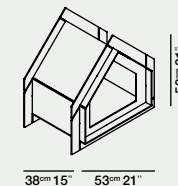

XS PET HOUSE / CASA MASCOTA XS

4,70 Kg – 10,34 lbs  
0,01 m<sup>3</sup> – 0,35 ft<sup>3</sup>

COLOURS / COLORES

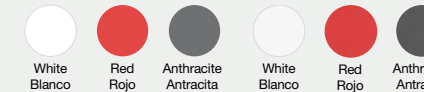

White  
Blanco  
Red  
Rojo  
Anthracite  
Antracita  
White  
Blanco  
Red  
Rojo  
Anthracite  
Antracita

Frame / Estructura

Mat / Colchoneta

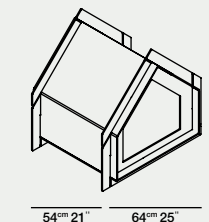

S PET HOUSE / CASA MASCOTA S

12,70 Kg – 27,94 lbs  
0,02 m<sup>3</sup> – 0,70 ft<sup>3</sup>

MATERIALS / MATERIALES

**EN** HPL phenolic board. Polyurethane foam rubber covered with water-repellent fabric. Removable fabric cover.  
**ES** Tablero Fenólico HPL. Gomaespuma de poliuretano recubierta de tejido hidrófugo. Tapicería desenfundable.

# LA SIESTA

Alberto Martínez, Raky Martínez,  
Héctor Serrano

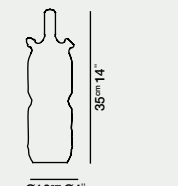

BOTTLE / BOTIJO

0,93 Kg – 2,04 lbs  
0,03 m<sup>3</sup> – 0,91 ft<sup>3</sup>

COLOURS / COLORES



Pink  
Rosa  
Red  
Rojo  
Grey  
Gris  
Olive green  
Verde oliva  
Mustard  
Mostaza

MATERIALS / MATERIALES

**EN** The vessel is handmade in the traditional Spanish way. Thermo-lacquered nish. 1,2 liters capacity.  
**Because they are made entirely by hand, all these items are unique.**  
**ES** Pieza realizada a mano mediante las técnicas tradicionales españolas. Acabado termolacado. Capacidad 1,2 litros.  
Cada una de estas piezas es única debido a su proceso de fabricación totalmente manual.



043=Ø17  
43=17

**PLANT POT 1 / MACETERO 1**

4,20 Kg – 9,24 lbs  
0,09 m³ – 3,18 ft³

12 L Capacity  
12 L Capacidad

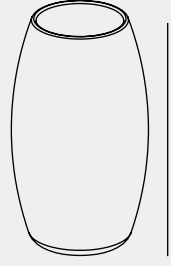

060=Ø24  
108=42

**PLANT POT 2 / MACETERO 2**

11,80 Kg – 25,96 lbs  
0,42 m³ – 14,83 ft³

60 L Capacity  
60 L Capacidad

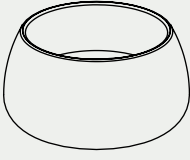

Ø80=Ø31  
43=17

**PLANT POT 3 / MACETERO 3**

9,10 Kg – 20,02 lbs  
0,31 m³ – 10,95 ft³

75 L Capacity  
75 L Capacidad

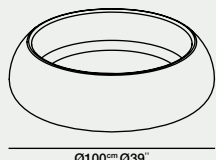

Ø100=Ø39  
30=12

**PLANT POT 4 / MACETERO 4**

12,50 Kg – 27,50 lbs  
0,35 m³ – 12,36 ft³

90 L Capacity  
90 L Capacidad

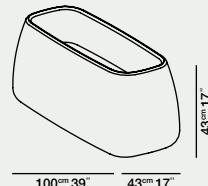

100=39 43=17

**PLANT POT 5 / MACETERO 5**

8,90 Kg – 19,58 lbs  
0,23 m³ – 8,12 ft³

45 L Capacity  
45 L Capacidad

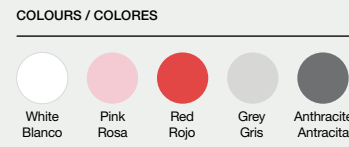

MATERIALS / MATERIALES

EN Made of rotation moulded 100% recyclable polyethylene.

ES Fabricado con polietileno 100% reciclable mediante moldeo rotacional.

PLISY UP NEW / PLISY

Alejandra Gandía-Blasco Lloret



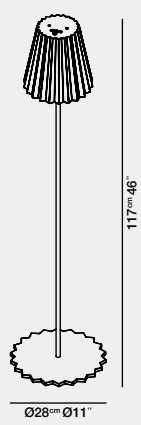

Ø28=Ø11  
117=46

**PLISY UP. LAMP / LÁMPARA**

3,20 Kg – 7,04 lbs  
0,20 m³ – 7,06 ft³

EN Polyethylene lamp shade. Textured powder-coated aluminium base.

ES Pantalla en polietileno. Pie de aluminio termolacado texturizado.

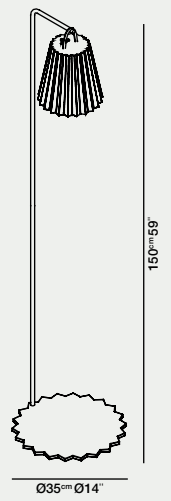

Ø35=Ø14  
150=59

**PLISY. FLOOR LAMP / PIE DE LÁMPARA**

9,30 Kg – 20,46 lbs  
0,021 m³ – 0,71 ft³

EN Textured lacquered metal support perch.

ES Pie de hierro zincado lacado acabado texturizado.



Ø21=Ø6  
33=13

**PLISY. PORTABLE LAMP / LÁMPARA PORTÁTIL**

1,60 Kg – 3,52 lbs  
0,024 m³ – 0,85 ft³

EN Polyethylene shade. Braided rope polyester.

ES Pantalla de polietileno. Cuerda de poliéster trenzado.

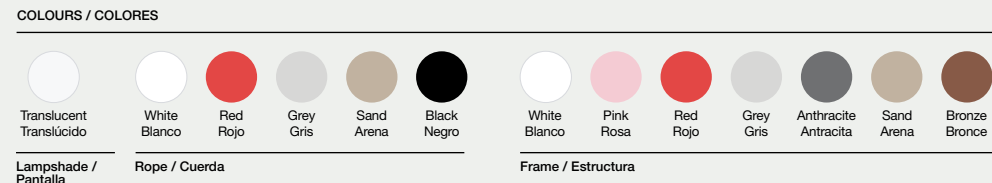

CUBOS / PIRÁMIDE / ESFERAS

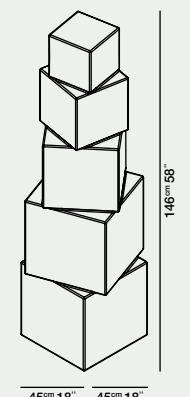

45=18 45=18 148=58

**CUBES / CUBOS**

11,20 Kg – 24,64 lbs  
0,33 m³ – 11,65 ft³

EN Lighting with fluorescent lamps. Hose length 3,5 m.

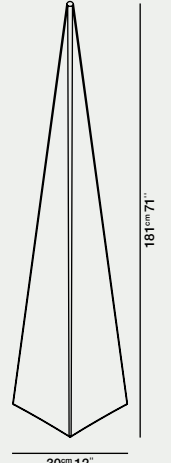

30=12 181=71

**PYRAMID / PIRÁMIDE**

13,60 Kg – 29,92 lbs  
0,24 m³ – 8,47 ft³

EN Iluminación con lámparas de fluorescencia. Posee un largo de manguera de 3,5.

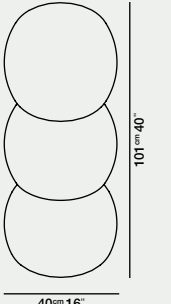

40=16 101=40

**SPHERES / ESFERAS**

8,50 Kg – 18,70 lbs  
0,23 m³ – 8,12 ft³

EN Made of 100% recyclable polyethylene by means of rotational moulding.

ES Fabricada con polietileno 100% reciclable mediante moldeo rotacional.

FAROLÉS

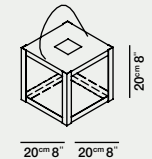

20=8 20=8 20=8

**SQUARE CANDEL / FAROL CUADRADO**

1,98 Kg – 4,36 lbs  
0,02 m³ – 0,60 ft³

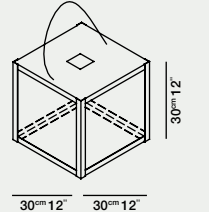

30=12 30=12 30=12

**SQUARE CANDEL / FAROL CUADRADO**

5,38 Kg – 11,84 lbs  
0,04 m³ – 1,41 ft³

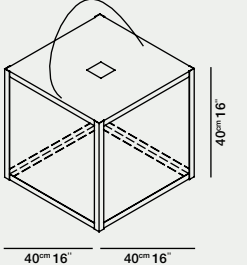

40=16 40=16 40=16

**SQUARE CANDEL / FAROL CUADRADO**

6,95 Kg – 15,29 lbs  
0,09 m³ – 3,18 ft³

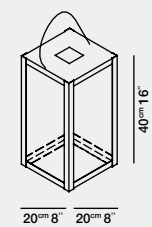

20=8 20=8 40=16

**VERTICAL CANDEL / FAROL VERTICAL**

2,90 Kg – 6,38 lbs  
0,03 m³ – 1,06 ft³

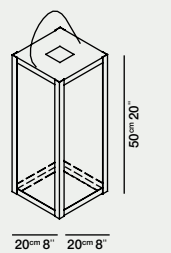

20=8 20=8 60=20

**VERTICAL CANDEL / FAROL VERTICAL**

3,24 Kg – 7,13 lbs  
0,04 m³ – 1,41 ft³

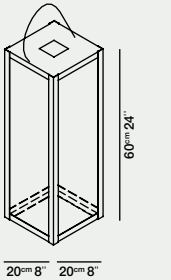

20=8 20=8 60=24

**VERTICAL CANDEL / FAROL VERTICAL**

3,52 Kg – 7,74 lbs  
0,045 m³ – 1,59 ft³

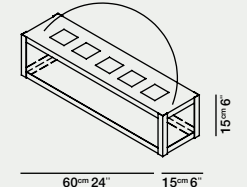

60=24 15=6

**HORIZONTAL CANDEL / FAROL HORIZONTAL**

2,57 Kg – 5,65 lbs  
0,03 m³ – 1,06 ft³

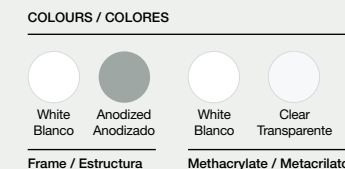

MATERIALS / MATERIALES

EN Thermo-lacquered aluminium and transparent or white methacrylate.

ES Aluminio termolacado y metacrilato blanco o transparente.

Creative Director  
& Project Manager  
**Alejandra  
Gandia-Blasco**

Art Direction  
**Equipo Diabla  
& Hector Campos**

Editorial concept  
**P.A.R**

Graphic design  
**P.A.R**

Photographer  
**Sonia Sabnani**

Renders  
**MUT**

Copy  
**Tachi Mora**

Translations  
**Staphaus**

Printed in Spain, 2020  
by Nova Era Publications



GANDIA BLASCO GROUP

GANDIA BLASCO S.A.  
Músico Vert 4, 46870 Ontinyent,  
Valencia, Spain  
+34 96 291 13 20  
clientes@diablaoutdoor.com  
diablaoutdoor.com

GANDIA BLASCO USA Inc.  
52 Greene St. New York,  
NY 10013  
+1 212 421 6701  
info-usa@gandiablasco.com  
diablaoutdoor.com

d|abla



Mut Design

GRILL

.OOVI