



# MST

## MİNİ EKSKAVATÖR

Model: **M25UF**



### Teknik Özellikler

#### MOTOR

Marka	YANMAR
Model	3TNV80F-SPSU
Tip	Sıralı, 3 silindirli, su soğutmalı, mekanik pompa
Emisyon Sınıfı	EU Stage V / U.S. EPA Tier 4 Final
Silindir Hacmi	1.26 L
Maksimum Güç	19.5 HP (14.6 kW) @ 2.400 dev/dk

#### ATAŞMANLAR

Bom Uzunluğu	2.050 mm
Kol Uzunluğu	1.350 mm
Kova Kapasitesi	0.08 m <sup>3</sup>
Kova Genişliği	580 mm

#### HİDROLİK SİSTEM

Ana Pompa	2 değişken deplasmanlı, eksenel pistonlu pompa + 1 adet dişli pompa
Pompa Kapasitesi	2 x 28.8 + 19.2 L/dk
Maks. Sistem Basıncı	215 bar

#### DOZER BİÇAĞI

Genişlik	1.500 mm
Yükseklik	325 mm

#### ALT TAKIMLAR

Tip	Kauçuk Palet
Pabuç Genişliği	300 mm
Yürüyüş Makarası	3 adet
Taşıyıcı Makara	1 adet
Tırmanabilirlik	30°

#### KABİN

FOPS	✓
TOPS	✓
Koltuk	Mekanik Süspansiyonlu
Yürüyüş Alarmı	✓
Led Aydınlatma	✓
Emniyet Kemerli	✓
Radyo	✓

#### ÖZELLİKLER

Mekanik Çabuk Sök - Tak	✓
Kırcı Hattı	✓
İlave Hidrolik Hattı	✓
Hidrolik Pilot Kontrol Joystick	✓

#### DOLUM KAPASİTELERİ

Yakıt Tankı	26 L
Hidrolik Tankı	24 L

#### ZEMİN BASINCI

25,1 kPa

#### ÇALIŞMA AĞIRLIĞI

2.650 kg



Detaylı Bilgi



**ASKO**

### PERFORMANS

Kepçe Kazma Kuvveti	24 kN
Kol Koparma Kuvveti	14 kN
Yürüyüş Hızı	2.3 / 4.1 km/saat
Kule Dönüş Motoru	Piston Motor
Kule Dönüş Freni	Hidrolik Fren Tipi
Kule Dönüş Hızı	8.8 dev/dk

### GENEL ÖLÇÜLER

A - Nakliye Uzunluğu	4.140 mm
B - Nakliye Yüksekliği	2.455 mm
C - Nakliye Genişliği	1.500mm
D - Zeminden Yüksekliği	310 mm
E - Zeminde Palet Basma Uzunluğu	1.560 mm
F - Palet Uzunluğu	1.990 mm
G - Arka Ağırlık Dönüş Yarıçapı	765 mm
H - Palet Eksenleri Arası Mesafe	1.200 mm
I - Paletler Arası Mesafe	1.500 mm

### ÇALIŞMA ÖLÇÜLERİ

R - Maksimum Erişim Mesafesi	4.775 mm
S - Maksimum Kazma Derinliği	2.840 mm
T - Maksimum Erişim Yüksekliği	4.355 mm
U - Maksimum Yükleme Yüksekliği	3.010 mm
Bom Dönme Açısı (Sağ / Sol)	65° / 50°

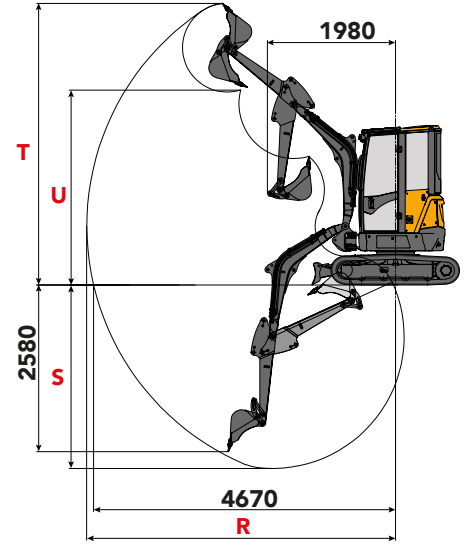
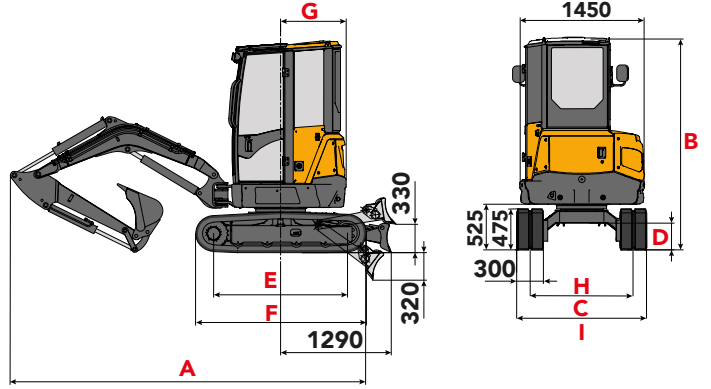

\* Bu dökümanda yer alan bilgi, görsel, model ve donanım bölge bazında standart veya opsiyonel olarak sunulabilir. MST, bu dökümanda yer alan bilgi, değer ve tasarımlar ile ilgili olarak haber vermeksizin değişiklik yapma hakkına sahiptir.

### MST SATIŞ PAZARLAMA VE YATIRIM A.Ş.

4. Organize Sanayi Bölgesi 83426 Cad. No:1  
Başpınar / Gaziantep / TÜRKİYE  
Tel: +90 342 211 59 00 444 2 767  
Fax: +90 342 357 00 32 info@mst-tr.com

