

MST



KAZICI YÜKLEYİCİ

Model: **M642S**



Teknik Özellikler

MOTOR

Marka	PERKINS
Model	Perkins 904J-E36TA
Tipi	DİZEL
Silindir Adedi	4
Çap & Stork	ø 98mm x 120mm
Hacim	3621 cc
Maksimum Güç	74,4 Kw (100 hp) / 2400 RPM
Maks. Tork	430Nm (1500 dev/dk)
Emisyon Sınıfı	EU STAGE V

ŞANZIMAN

- Ağır hizmet tipi Powershift şanzıman
- 4 ileri 4 geri vites
- Yoldaki maks. hız 40 km/sa
- Hidrolik direksiyon sistemi
- 2 veya 4 tekerden çekiş, elektrik kumandalı
- 2.64 / 1 bayılma oranlı tork konverter
- Şanzıman yağ soğutucu

AKSLAR

- Ağır hizmet tipi akslar
- Ön aksta toplam 16 derece salınım
- 2 veya 4 tekerden çekiş
- Planet tipi dışarıdan redüksiyon
- Arka akslarda diferansiyel kilit özelliği

HİDROLİK SİSTEM

Tip	Dişli tip pompa	Piston tip pompa
Toplam Debi	145 l/dk@2200 RPM	162,8 l/dk @2200 RPM
Basınç	240 bar	240 bar

• Opsiyon olarak değişken debili pistonlu pompalı, yenilenebilir akış paylaşımli (Flowsharing) valflere sahip, kapalı merkezli hidrolik sistem

AĞIRLIK

Makina Ağırlığı 9065 kg (Teleskobik) / 8785 kg (STD Arm)

FRENLER

- Servis Freni: Arka aks içine yerleştirilmiş: Yağ banyolu, hidrolik kumandalı, kendinden ayarlı çok diskli frenler sağ ve sol tekerlere ayrı ayrı etkili çift fren pedali
- Park Freni: Arka aks diferansiyeline etkili, el levyeli, kumandalı mekanik fren

DOLUM KAPASİTELERİ

Motor Yağı	10,5 l
Motor Soğutma Sistemi	17 l
Yakıt Tankı	140 l
Şanzıman Yağı	23,5 l
Hidrolik Yağ Tankı /Toplam Sistem	62 l/145 l

ELEKTRİK SİSTEMİ

Voltaaj	12 V
Akü	135 amper/saat ağır hizmet tipi
Alternatör	120 A

LASTİKLER

Ön Lastikler	405/70-20" 12PR
Arka Lastikler	16.9-28" 14PR

YÜKLEYİCİ PERFORMANSI

Açılır Tip Kepçe Kapasitesi	1,1 m ³
Kepçe Koparma Kuvveti	7734 kgf
Kol Koparma Kuvveti	5905 kgf
Azami Yüksekliğe Kaldırma Kapasitesi	3200 kg

KAZICI PERFORMANSI

	TB (Açık)	TB (Kapalı)
Arka Kepçe Kapasitesi	0,17 m ³	0,17 m ³
Kepçe Koparma Kuvveti	6424 kgf	6424 kgf
Kol Koparma Kuvveti	2506 kgf	3461 kgf

Detaylı Bilgi



MST

BEKO LODER

M642S



ÖLÇÜLER

	TB (Açık)	TB (Kapalı)
A - SAE Maksimum Kazma Derinliği	5350mm	4255mm
A - Maksimum Kazma Derinliği	5850mm	4755mm
B - Arka Tekerlek Ekseninde Yerden Uzanma	8027mm	7026mm
C - Bom Dönüş Ekseninde Yerden Uzanma	6641mm	5640mm
D - Bom Dönüş Eksenine, Maksimum Yatay Uzanma	2776mm	1936mm
E - Maksimum Ekseninden Yana Uzanma	7149mm	6147mm
F - SAE Çalışma Yüksekliği	6347mm	5653mm
G - Maksimum Yükleme Yüksekliği	4623mm	3912mm
J - Kazıcı Kova Açısı		205°
K - Ön Kova Genişliği		2350mm
Y - Arka Şasi Genişliği		2250mm
SS - Toplam Seyahat Yüksekliği		3838mm
X - Toplam Seyahat Uzunluğu		5740mm
RR - Kabin Tavanı Yüksekliği		2980mm
M - Boşaltma Yüksekliği		2800mm
N - Yükleme Yüksekliği		3328mm
O - Pim Yüksekliği		3481mm
T - Kazı Derinliği		124mm
Q - Yerden Ulaşılabilirlik (Yatay Tırnak Düzlemi)		1317 mm
H - Gezer Kızak Uzanma Mesafesi		1125 mm
W - Arka Aks Yerden Yüksekliği		643 mm
L - Ön Aks Yerden Yüksekliği		496 mm

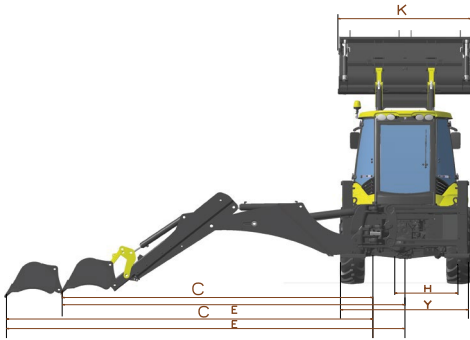
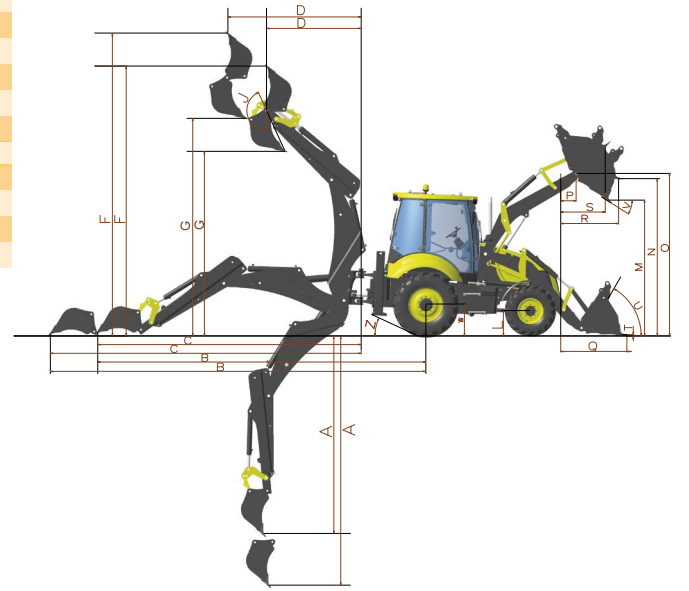
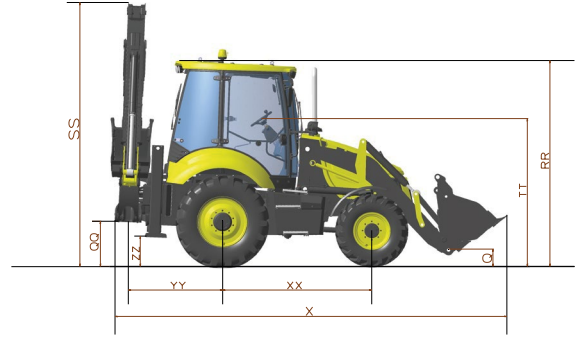

* Bu dökümanda yer alan b lg , görsel, model ve donanım bölge bazında standart veya opsyonel olarak sunulabilir. MST, bu dökümanda yer alan b lg , değer ve tasarımlar ile ilgili olarak haber vermeksizin değişiklik yapma hakkına sahiptir.

MST SATIŞ PAZARLAMA VE YATIRIM A.Ş.

4. Organize Sanayi Bölgesi 83426 Cad. No:1
Başpınar / Gaziantep / TÜRKİYE
Tel: +90 342 211 59 00 444 2 767
Fax: +90 342 357 00 32 info@mst-tr.com



ASKO

f mstismakinalari @ mstismakinalari in MST İş Makinaları

X mstmakina YouTube MST İş Makinaları

www.mst-tr.com

www.asko.com.tr